

ÉDITION AUTOMNE
MAVERICK X3

2022



CAN-AMHORSROUTE.COM

716001780

© 2019 Bombardier Produits Récréatifs inc. (BRP). Tous droits réservés. ®, ™ et le logo BRP sont des marques de commerce de BRP ou de ses sociétés affiliées. Imprimé au Canada.



can-am

ACCESSOIRES, VÊTEMENTS
ET PIÈCES D'ORIGINE

NE CHERCHEZ PLUS. LES ACCESSOIRES PARFAITS SONT ICI.

VOICI VOTRE GUIDE D'ACCESSOIRES ESSENTIELS CRÉÉS
ET APPROUVÉS POUR VOTRE CAN-AM.



ADAPTÉS ET COMPATIBLES

Des accessoires novateurs qui se complètent parfaitement.
Totement adaptés, fonctionnels et esthétiques,
ils s'agencent à des centaines d'autres accessoires.



QUALITÉ ET FIABILITÉ

Gage de qualité et de fiabilité, ils sont tous garantis
1 an. Nous pouvons affirmer que les accessoires d'origine
Can-Am sauront vous combler. Installés par vous ou un
concessionnaire autorisé, ils repousseront les limites
de votre véhicule hors route.



STYLE ET VISION

Les concepteurs Can-Am créent des véhicules
et des accessoires aussi attrayants que performants,
parce qu'ils sont faits pour les conducteurs.
Vous trouverez dans ce guide tout ce qu'il vous faut
pour rehausser votre expérience.

GARANTIE LIMITÉE D'UN AN BRP*

Accessoires, pièces d'origine et produits
comarqués neufs vendus par BRP¹.
Comprend les articles installés par vous
ou un concessionnaire BRP autorisé.

can-am

*Une utilisation autre que l'utilisation normale des produits entraîne l'annulation de la garantie. *S'applique seulement aux produits faits par BRP ou aux produits de marché secondaire faits par les partenaires agréés de BRP (Lonestar Racing for Can-Am, DragonFire for Can-Am, S3 for Can-Am, Beard Seats for Can-Am, Baja Designs for Can-Am, etc.). Achetés chez un concessionnaire ou distributeur BRP autorisé ou en ligne à la boutique officielle BRP. D'autres exclusions peuvent s'appliquer, consultez la garantie limitée complète ou contactez votre concessionnaire autorisé Can-Am hors route. ¹Comprend seulement les produits de marché secondaire approuvés par BRP et les produits faits par les partenaires agréés actuels de BRP. **Sauf disposition contraire ou requis par la loi. Cette garantie limitée ne s'applique pas aux accessoires installés de série. Cette garantie limitée ne s'applique pas aux pièces et accessoires Evinrude. Cette garantie limitée est en vigueur depuis le 1^{er} mars 2016.

**TOIT LONESTAR INSPIRÉ
PAR LA COURSE**

Superbes graphiques et fabrication
en aluminium léger
P. 11



**AMPLIFIEZ LE VROMBISSEMENT
DU ROTAX**

Zéro compromis avec l'échappement Yoshimura.
Fait d'acier inoxydable, il est prêt à démontrer sa puissance.
P. 58

PROTECTION PROFILÉE

Obtenez des poignées de porte faciles à utiliser
et une protection contre les éléments avec
les nouvelles demi-portes en aluminium
P. 18

4 ACCESSOIRES

- 4 Configurations inspirantes
- 8 Toits
- 12 Cabines souples
- 13 Pare-brise et rétroviseurs
- 17 Portes
- 20 Protections anti-vent arrière
- 21 Plaques de protection
- 22 Pare-chocs et protection
- 31 Accessoires pour sièges

**32 LinQ: solution cargo
simple et rapide**

- 38 Cargo et boîtes de chargement
- 41 Éclairage
- 47 Audio et systèmes de communication
- 50 Produits électriques et électroniques
- 52 Treuils et attelages
- 54 Performance
- 61 Bâches et ajouts

**62 Systèmes de chenilles
Apache^{MC}**

- 65 Pelles ProMount
- 69 Pneus et jantes
- 70 VÊTEMENTS**
- 72 Vêtements de sport Can-Am
- 73 Vêtements de protection contre la boue
- 74 Casques

**75 Masques contre
la poussière / Systèmes
de communication**

- 76 Lunettes / Gants / Junior
- 77 Sacs / Tableau des tailles
- 78 Marchandise de marque
- 80 PIÈCES ET PRODUITS
D'ENTRETIEN**
- 80 Pièces d'origine Can-Am
- 84 Huiles et produits d'entretien XPS

**CONTRÔLE TOTAL
DE LA CIRCULATION D'AIR**

En appuyant simplement sur un bouton,
vous choisissez la position: ouverte, fermée...
et toutes les autres possibilités en chemin.
P. 14



**LinQ
SYSTEM^{MC}**
**ÉQUIPEZ VOTRE CAN-AM
EN UN RIEN DE TEMPS**

P. 32



**NÉCESSAIRE
DE CHANGEMENT D'HUILE**

Vous voulez économiser temps et argent ?
Utilisez le nécessaire de changement d'huile
« tout en un » ultra pratique.

P.84



DUNES

GARDEZ LE CAP, PEU IMPORTE
LE TERRAIN DEVANT VOUS.
VOICI DES ACCESSOIRES CONÇUS POUR
LES DUNES ET LE DÉSERT



MAVERICK X3

Faites votre choix: les ensembles DÉPART, AVANCÉ et SUMMUM pour les dunes ont été conçus par des experts pour rehausser votre Can-Am. Ou sélectionnez simplement les accessoires qui vous conviennent pour créer votre propre ensemble.

DÉPART	DÉPART			
	715002909	Demi-pare-brise	P.16	354,99\$
715004732	Demi-portes en aluminium	P.18	879,99\$	
715002961	Pare-chocs avant pour dunes	P.25	309,99\$	
715002962	Pare-chocs arrière pour dunes	P.25	309,99\$	
715004778	Glacière rigide LinQ 30 L (8 gal)	P.36	439,99\$	
715002882	Échappement Yoshimura en ligne triple	P.58	1 269,99\$	
	+		3 564,94\$	
AVANCÉ	AVANCÉ			
	715002881	Support pivotant LinQ	P.39	569,99\$
	715004276	Sacs de rangement pour porte supérieure	P.40	149,99\$
	715003529	Barre pour support de lumières	P.43	249,99\$
710006821	Lumières DEL XL Sport par Baja Designs	P.42	509,99\$	
710006818	Barre d'éclairage DEL Baja Designs 102 cm (40 po) OnX6 Arc	P.41	2 134,99\$	
710006819	Barre d'éclairage DEL 25 cm (10 po) OnX6 par Baja Designs	P.41	559,99\$	
	+		7 739,88\$	
SUMMUM	SUMMUM			
	715006315	Ensemble d'installation de batterie auxiliaire	P.50	314,99\$
	715004900	Toit Audio	P.48	3 099,99\$
	715002886	Fanion illuminé	P.51	314,99\$
715002874	Support pour appareil électronique	P.49	179,99\$	
	+		11 649,84\$	

*Les prix n'incluent pas les accessoires d'installation; les numéros de pièce peuvent varier d'un modèle de véhicule à l'autre.



VOUS POUVEZ FINANCER L'ACHAT D'ACCESSOIRES

lorsque vous achetez et financez un Maverick X3. Informez-vous auprès de votre concessionnaire pour tous les détails.

PERFORMANCE

DES ESSENTIELS QUI FERONT MONTER
L'ADRÉNALINE ET HAUSSER LA PERFORMANCE
DÈS LE JOUR 1 (ET AUSSI LE JOUR 1 000)



MAVERICK X3

Faites votre choix: les ensembles DÉPART, AVANCÉ et SUMMUM pour la performance ont été conçus par des experts pour rehausser votre Can-Am. Ou sélectionnez simplement les accessoires qui vous conviennent pour créer votre propre ensemble.

DÉPART	DÉPART			
	715005510	Pare-chocs avant Lonestar Racing	P.27	499,99\$
715005512	Pare-chocs arrière Lonestar Racing	P.27	524,99\$	
715005514	Barres protectrices latérales Lonestar Racing	P.29	439,99\$	
715002902	Toit sport	P.9	469,99\$	
715004694	Filets de fenêtres Avant	P.19	194,99\$	
	+		2 129,95\$	
AVANCÉ	AVANCÉ			
	715005277	Pare-brise ProVent	P.15	989,99\$
	715006199	Adaptateur pour module de toit ProVent pour le toit Sport	P.9	99,99\$
	715005279	Module de toit ProVent	P.9	249,99\$
715006387	Fenêtre arrière en polycarbonate	P.20	354,99\$	
715005183	Échappement Yoshimura en ligne triple	P.58	1 529,99\$	
	+		5 354,90\$	
SUMMUM	SUMMUM			
	715004297	Séparateur de particules S&B	P.60	529,99\$
	715002873	Système audio MTX complet	P.48	1 374,99\$
	715003734	Support pour extincteur Lonestar Racing	P.57	214,99\$
715004866	Plaque d'embrayage et pommeau robustes Lonestar Racing	P.56	159,99\$	
715004865	Garde-boue avec supports Lonestar Racing	P.56	309,99\$	
	+		7 944,85\$	

*Les prix n'incluent pas les accessoires d'installation; les numéros de pièce peuvent varier d'un modèle de véhicule à l'autre.



VOUS POUVEZ FINANCER L'ACHAT D'ACCESSOIRES

lorsque vous achetez et financez un Maverick X3. Informez-vous auprès de votre concessionnaire pour tous les détails.

PASSEZ DE 0 À 100% EXPLORATEUR,
PRESQUE INSTANTANÉMENT,
AVEC LES BONS ACCESSOIRES



MAVERICK X3 MAX

Faites votre choix: les ensembles DÉPART, AVANCÉ et SUMMUM pour l'aventure ont été conçus par des experts pour rehausser votre Can-Am. Ou sélectionnez simplement les accessoires qui vous conviennent pour créer votre propre ensemble.

DÉPART	DÉPART			
	715003750	Toit sport MAX	P.9	879,99\$
	715002407	Pare-brise PowerFlip	P.14	1 519,99\$
	715003868	Porte-bagages pour toit Adventure	P.38	699,99\$
	715002973	Ailes prolongées	P.26	374,99\$
715006387	Fenêtre arrière en polycarbonate	P.20	354,99\$	
	+			3 829,95\$
AVANCÉ	AVANCÉ			
	715002903	Panneaux de portes inférieurs avant	P.19	434,99\$
	715003751	Panneaux de portes inférieurs arrière	P.19	439,99\$
	715003433	Pare-chocs à plaque de protection avant	P.23	434,99\$
	715003436	Pare-chocs à plaque de protection arrière	P.23	434,99\$
715003888	Barres protectrices latérales	P.26	524,99\$	
715004007	Barre d'éclairage double DEL 99 cm (39 po) (270 W)	P.44	879,99\$	
715002873	Système audio MTX complet	P.48	1 374,99\$	
	+			8 354,88\$
SUMMUM	SUMMUM			
	715003753	Panneaux de portes supérieurs souples	P.19	1 699,99\$
	715003718	Ensemble de plaques de protection HMWPE	P.21	464,98\$
	715004748	Haut-parleurs centraux MTX	P.48	809,99\$
295100698	Glacière LinQ 16 L (4,2 gal)	P.34	369,99\$	
715004301	Coffre à outils LinQ	P.34	174,99\$	

*Les prix n'incluent pas les accessoires d'installation; les numéros de pièce peuvent varier d'un modèle de véhicule à l'autre.

11 874,82\$



VOUS POUVEZ FINANCER L'ACHAT D'ACCESSOIRES

lorsque vous achetez et financez un Maverick X3 MAX. Informez-vous auprès de votre concessionnaire pour tous les détails.

OUVREZ VOS HORIZONS

Adaptez votre Maverick X3 à toutes les conditions météo grâce à ces **NOUVEAUX** accessoires.



MODULE DE TOIT PROVENT

Dirigez l'air où et quand vous le voulez.

VOIR P.9

PARE-BRISÉ PROVENT

Parfaitement adapté pour une ventilation complète de la cabine.

VOIR P.15



RELOCALISATEUR DE RADIATEUR

Idéal pour affronter la boue profonde ou réduire la chaleur dans la cabine.

VOIR P.60

TOIT AUDIO

Puissant système audio Bluetooth nouvelle génération monté sur le toit.

VOIR P.48



TOITS CAN-AM

Dotés de matériaux de grande qualité et conçus pour votre Can-Am, nos toits à la fois robustes et légers sont une barrière efficace contre les éléments.



ADAPTÉS
ET COMPATIBLES



QUALITÉ
ET FIABILITÉ



STYLE
ET VISION



FAITS POUR
VOTRE VÉHICULE

Créés selon les mêmes
critères de design, de fini
et de qualité durable
que tous nos produits



NOUVEAU

MODULE DE TOIT PROVENT

Conception inspirée des rallyes,
pour un apport d'air optimal et un style épuré.

100%
intégrés

au design de toutes les composantes Can-Am.



PERSONNALISEZ-LE

Les toits sont la plateforme idéale pour
ajouter de nombreux accessoires Can-Am
qui donneront une tout autre allure
à votre Maverick X3.



TOIT SPORT AVEC
MODULE DE TOIT PROVENT



TOIT SPORT

- Polypropylène injecté résistant aux impacts.
- Excellente protection contre les éléments.
- Procure une excellente visibilité lors de la descente.
- Compatible avec un pare-brise.
- De série sur le modèle X rs.

Maverick X3

- Installation facile sans outil et démontage rapide avec attaches à quart de tour et sangles de Velcro.

715002902

469,99 \$

Maverick X3 MAX

- Installation facile.

715003750

879,99 \$



**CHOIX
EXPERT**

Commencez par l'essentiel:
Le Toit sport est facile à installer
et compatible avec le pare-brise.

PARE-SOLEIL TEINTÉ

- Construction de polycarbonate teinté.
- Protection supplémentaire contre le soleil pour le conducteur et le passager.
- Non compatible avec le toit d'aluminium et les pare-brise complets.

Maverick X3, Maverick X3 MAX

715003442

284,99 \$



Nouveau MODULE DE TOIT PROVENT

- Procure de l'air frais dans l'habitacle.
- 4 bouches d'air qui permettent un nombre infini de réglages de la circulation d'air pour le conducteur et le passager.
- Filtre et préfiltre pour limiter la poussière.
- Filtre et préfiltre faciles à nettoyer.
- Brevet en instance pour le système de gestion de l'eau qui garde l'eau à l'extérieur de la cabine tout en maintenant la circulation d'air.
- Le bouchon extérieur bloque complètement la prise d'air en hiver ou dans des conditions météo difficiles.
- Nécessite l'adaptateur pour module de toit ProVent spécifique au modèle de véhicule (715006199).
- Aucun accessoire requis pour l'installation sur le Toit en aluminium Can-Am.
- Non compatible avec les barres d'éclairage, les porte-bagages pour toit et les doublures de toit.

Maverick X3

715005279

249,99 \$



Nouveau ADAPTATEUR POUR MODULE DE TOIT PROVENT POUR LE TOIT SPORT

(Non illustré)

- Adaptateur pour l'installation du module pour toit ProVent sur le toit du Maverick Sport X3.
- Comprend l'adaptateur pour toit et le matériel d'installation.
- Ensemble du module pour toit ProVent (715005279) requis.

Maverick X3

715006199

99,99 \$

**CHOIX
EXPERT**

Ajoutez le module de toit
ProVent à votre toit Sport
pour un apport d'air frais vraiment
efficace dans la cabine.



NOUVEAU

TOIT AUDIO

Avec le système Bluetooth entièrement scellé, montez le volume et partez au son de votre musique préférée.

P.48



DONNEZ PLUS DE MORDANT À VOTRE BÊTE

CONÇUS POUR LA COURSE, LES ACCESSOIRES LONESTAR RACING ONT FAIT LEURS PREUVES. ILS SONT ROBUSTES ET ONT DU STYLE À REVENDRE!



TOIT BIMINI AVEC PARE-SOLEIL

- Toile ultra-résistante faite de polyester teint en solution et résistant aux rayons UV.
- Toit souple innovateur incluant un pare-soleil rigide.
- Le toit se roule et s'attache au pare-soleil.
- Installation facile et sans outil et démontage rapide de la fixation ne nécessitant qu'un quart de tour et des attaches Velcro.

Maverick X3	Maverick X3 MAX
715002901	715003749
374,99 \$	409,99 \$



TOIT EN ALUMINIUM

- Toit en aluminium galbé d'une épaisseur de 2,3 mm.
- Durable et léger.
- Allure sportive.
- Compatible avec un pare-brise.
- Installation facile et sans outil.

Maverick X3

■ 715004224 • Noir	■ 715002900 • Argent
714,99 \$	629,99 \$



TOIT EN ALUMINIUM LONESTAR RACING

- Aluminium de 2,1 mm (0,083 po) d'épaisseur.
- Durable et léger.
- Contribue au style «course» du véhicule grâce aux graphiques uniques et attrayants qui lui donnent une allure sportive.
- Offre une protection contre les éléments tout en ajoutant une touche personnalisée.



Hyper argent avec ensemble graphique noir

Maverick X3 produits après le 1^{er} janvier 2017	Maverick X3 MAX
■ 715005508 • Hyper argent	■ 715005516 • Hyper argent
944,99 \$	1 759,99 \$
■ 715005507 • Noir Nouveau	■ 715005515 • Noir Nouveau
879,99 \$	1 699,99 \$

- Barres anti-intrusion centrales incluses pour l'installation.
- Profil plus bas que les autres toits.
- Compatible avec les supports de barre d'éclairage Lonestar Racing.
- Non compatible avec le support pivotant LinQ, les barres pour supports de lumières avant et les pare-brise complets.
- Logo «Lonestar Racing for Can-Am».

Barres anti-intrusion centrales incluses pour l'installation

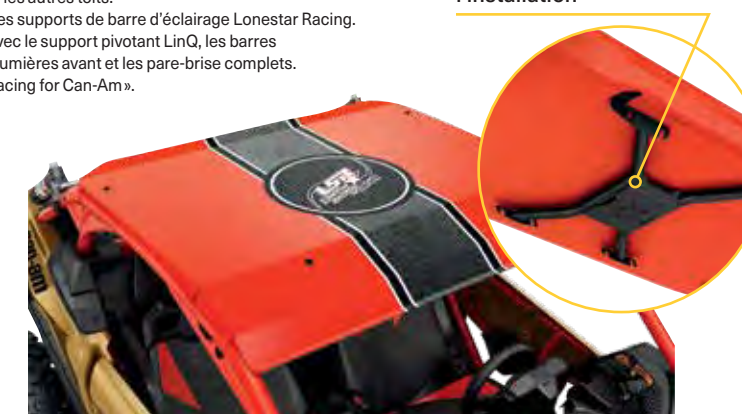

Rouge Can-Am avec ensemble graphique noir

Maverick X3 produits avant le 1^{er} janvier 2017	Maverick X3 MAX
■ 715004160 • Rouge Can-Am	■ 715004341 • Rouge Can-Am
944,99 \$	1 759,99 \$
Maverick X3 produits après le 1^{er} janvier 2017	
■ 715004436 • Rouge Can-Am	
944,99 \$	

MÊME DÉCHAÎNÉS, LES ÉLÉMENTS N'ONT AUCUNE CHANCE

TOIT BIMINI
AVEC PARE-SOLEIL

PANNEAUX
DE PORTES
SUPÉRIEURS
SOUPLES

FENÊTRE
SOUPLE
ARRIÈRE

PARE-BRISE COMPLET -
REVÊTEMENT
ULTRA-RÉSISTANT

DU BEAU TEMPS
EN VUE? RETIREZ
FACILEMENT LES
PANNEAUX DE
PORTE SOUPLES.

PANNEAUX DE PORTES
INFÉRIEURS AVANT

CABINE SOUPLE

- Protection contre les éléments pour le conducteur et le passager.
- Pour un maximum de confort, ajoutez les joints d'étanchéité pour cabine.

Maverick X3

Comprend:

- Toit bimini avec pare-soleil
- Pare-brise complet - Revêtement ultra-résistant
- Panneaux de portes supérieurs souples
- Panneaux de portes inférieurs avant
- Fenêtre arrière souple

715003754

2 384,99 \$

Maverick X3 MAX

Comprend:

- Toit bimini avec pare-soleil
- Pare-brise complet - Revêtement ultra-résistant
- Panneaux de portes supérieurs souples
- Panneaux de portes inférieurs avant
- Fenêtre arrière souple

715003755

3 404,99 \$

JOINTS D'ÉTANCHÉITÉ POUR CABINE

(Non illustré)

- Empêchent l'infiltration de terre, de poussière et de vent.
- Améliorent le confort du conducteur et du passager dans la cabine.
- Usage recommandé avec les cabines souples.

Maverick X3

715004433

49,99 \$

Maverick X3 MAX

715004434

30,99 \$

**CRÉEZ
VOTRE
CABINE.**

CHOISISSEZ VOS ACCESSOIRES
ET ASSEMBLEZ-LES, OU
COMPLÉTEZ VOTRE CABINE
AVEC LES ACCESSOIRES
QUI VOUS MANQUENT.

✓ Composantes 100% modulaires:

TOITS P.8

PARE-BRISE P.13

PORTES P.17

FENÊTRES ARRIÈRE P.20

PARE-BRISE CAN-AM

Conçus simultanément avec votre Maverick X3 pour garantir un ajustement, une performance et un look parfaits.



ADAPTÉS
ET COMPATIBLES



QUALITÉ
ET FIABILITÉ



STYLE
ET VISION



FAITS POUR VOTRE VÉHICULE

Créés selon les mêmes critères de design, de fini et de qualité durable que tous nos produits



PARE-BRISE POWERFLIP

Ajustez le pare-brise pendant la conduite pour vous adapter rapidement aux conditions changeantes.

100%
intégrés

La cage profilée de votre Can-Am permet d'installer parfaitement les accessoires dont vous avez besoin.



Revêtement Quantum⁺

Nos pare-brise ultra-robustes sont faits d'un polycarbonate très résistant aux impacts pour une longue durée de vie.

POUR UN CONTRÔLE TOTAL DE LA CIRCULATION D'AIR

Le premier PARE-BRISE RÉGLABLE ÉLECTRIQUE de l'industrie



COMPLÈTEMENT OUVERT

Pour une visibilité et une ventilation optimales



DES POSSIBILITÉS INFINIES ENTRE LES DEUX

selon la protection, la visibilité et la circulation d'air que vous voulez



COMPLÈTEMENT FERMÉ

pour une protection maximale contre les éléments

Nouveau PARE-BRISE POWERFLIP

- Le pare-brise PowerFlip est équipé de pistons électriques qui permet d'ajuster l'ouverture en appuyant sur un bouton.
- Ce pare-brise est fait de polycarbonate résistant aux chocs, il comprend un joint en caoutchouc et sa partie supérieure est teintée.
- Vous pourrez vous adapter rapidement aux conditions changeantes en ajustant le pare-brise à tout moment.
- Peut être complètement ouvert pour un maximum de visibilité et de ventilation, complètement fermé pour un maximum de protection contre les éléments, ou quelque part entre les deux. Vous avez la possibilité d'ajuster l'ouverture selon vos préférences en matière de protection, de visibilité et de ventilation.
- Compatible avec les toits Can-Am.

Maverick X3, Maverick X3 MAX

715002407

1 519,99 \$



CHOIX
EXPERT

Équipé de pistons électriques permettant d'ajuster le pare-brise en appuyant sur un bouton.



Nouveau PARE-BRISE PROVENT

- Pare-brise fait de polycarbonate Quantum¹ très résistant aux impacts.
- Performance optimale avec une cabine fermée.
- Bouches d'air réglables pour contrôler la circulation d'air.
- Répartit l'air dans la cabine, désembue le pare-brise et se ferme complètement pour stopper la circulation d'air.
- Une bouche d'air supérieure et une bouche d'air inférieure avec préfiltres.
- Fait de polycarbonate formé pour une rigidité accrue.
- Procure une excellente clarté optique et une meilleure résistance à l'abrasion.
- Protège le conducteur et le passager des éléments.
- S'installe et s'enlève rapidement sans outil.
- Non compatible avec les Ensemble d'essuie-glace et Barre de son Wet Sounds Stealth 6 Ultra HD édition Can-Am.

Maverick X3, Maverick X3 MAX

715005277

989,99 \$

L'ÉVENT SUPÉRIEUR RÉPARTIT L'AIR DANS LA CABINE



L'ÉVENT INFÉRIEUR DÉSEMBUE LE PARE-BRISE

CHOIX
EXPERT

Contrôle total de la circulation d'air - ProVent redirige l'air où vous le voulez pour votre plus grand confort, en tout temps.

PARE-BRISE EN VERRE

- Pare-brise incurvé en verre laminé.
- Fermeture scellée sur la cage, il protège le conducteur et le passager des éléments tout en offrant la meilleure clarté optique et une excellente résistance à l'abrasion.
- Doit être utilisé avec l'ensemble d'essuie-glace et lave-glace pour garder une bonne visibilité malgré des conditions de conduite difficiles comme la conduite dans la boue.
- Doit être utilisé avec une protection anti-vent arrière.

Maverick X3, Maverick X3 MAX

715003281

1 169,99 \$



PARE-BRISE EN VERRE AVEC ENSEMBLE D'ESSUIE-GLACE ET LAVE-GLACE

- L'ensemble complet comprend le pare-brise incurvé en verre laminé avec un essuie-glace et un distributeur de liquide lave-glace.
- Fermeture scellée sur la cage, il protège le conducteur et le passager des éléments.
- Idéal pour conserver votre pare-brise dégagé de la pluie, ou lors de la conduite dans la boue et l'eau.
- Doit être utilisé avec une protection anti-vent arrière.

Maverick X3, Maverick X3 MAX

715003283

1 769,99 \$

ENSEMBLE D'ESSUIE-GLACE ET LAVE-GLACE

- Idéal pour conserver votre pare-brise dégagé de la pluie, ou lors de la conduite dans la boue et l'eau.
- L'ensemble inclut un essuie-glace à une vitesse ainsi qu'un distributeur de liquide lave-glace.
- Mécanisme d'essuie-glace et distributeur de liquide lave-glace complètement dissimulés dans le véhicule.
- Doit être utilisé avec le pare-brise en verre.

Maverick X3, Maverick X3 MAX

715004762

689,99 \$





PARE-BRISE
ULTRA-RÉSISTANT

PARE-BRISE

- Pare-brise pleine hauteur en polycarbonate durable et résistant aux chocs.
- Construction de polycarbonate formé pour une rigidité accrue.
- Formulé pour ne pas jaunir, ni craqueler, ni fissurer.
- Excellente résistance aux rayons UV et clarté optique.
- Protège le conducteur et le passager des éléments.
- Rapide et facile à installer et à retirer sans outil.
- Doit être utilisé avec une protection anti-vent arrière.

Maverick X3, Maverick X3 MAX

715002907

509,99 \$



PARE-BRISE ULTRA-RÉSISTANT

- Pare-brise pleine hauteur en polycarbonate Quantum¹ résistant aux chocs avec revêtement ultra-résistant.
- Construction de polycarbonate formé pour une rigidité accrue.
- Excellente clarté optique et meilleure résistance à l'abrasion.
- Protège le conducteur et le passager des éléments.
- Rapide et facile à installer et à retirer sans outil.
- Doit être utilisé avec une protection anti-vent arrière.

Maverick X3, Maverick X3 MAX

715004417

759,99 \$



DEMI-PARE-BRISE

- Demi-pare-brise en polycarbonate durable et résistant aux chocs.
- Construction de polycarbonate formé pour une rigidité accrue.
- Formulé pour ne pas jaunir, ni craqueler, ni fissurer.
- Excellente résistance aux rayons UV et clarté optique.
- Protège le conducteur et le passager des éléments.
- Offre un rebord à angle inversé pour dévier le flux d'air.
- Rapide et facile à installer et à retirer sans outil.

Maverick X3, Maverick X3 MAX

PARE-BRISE CLAIR

715002909
354,99 \$



PARE-BRISE TEINTÉ

715004291
374,99 \$



RÉTROVISEURS LATÉRAUX

- Support robuste en aluminium recouvert de nylon noir.
- Rétroviseurs multipositions fixés sur une rotule ajustable.
- Miroirs convexes pour une vision grand angle.
- Pivots à ressort permettant aux rétroviseurs de se replier complètement.
- Se fixent sur la porte.
- Compatibles avec les panneaux de portes supérieurs souples.
- Vendus en paire.

Maverick X3, Maverick X3 MAX

715004236 • pour le quart-de-porte de série seulement

314,99 \$

715005315 • pour les portes en aluminium

314,99 \$



RÉTROVISEURS LATÉRAUX RACING

- Conception inspirée de la compétition offrant des caractéristiques telles qu'une construction robuste de nylon noir 6/6 et un support en aluminium moulé.
- Ajustement double offrant un champ de vision optimal.
- Rétroviseurs multipositions fixés sur une rotule ajustable.
- Miroirs optiques plats offrant une meilleure perception de la distance.
- Pivots à ressort permettant aux rétroviseurs de se replier complètement.
- Non compatibles avec les supports de barre d'éclairage Lonestar Racing et les panneaux de portes supérieurs souples.
- Vendus en paire.

Maverick X3, Maverick X3 MAX

715002898

249,99 \$



PORTES CAN-AM

Dunes, désert, boue, sentiers... Confort, protection et fière allure partout où vos aventures vous mènent.



ADAPTÉS
ET COMPATIBLES



QUALITÉ
ET FIABILITÉ



STYLE
ET VISION



FAITS POUR
VOTRE VÉHICULE

Rigidité et ajustement
parfait sur la cage pour
une protection complète
contre les éléments.



NOUVEAU

DEMI-PORTES EN ALUMINIUM

Couverture intégrale avec des portes en aluminium à la fois solide et léger, et des poignées de luxe.

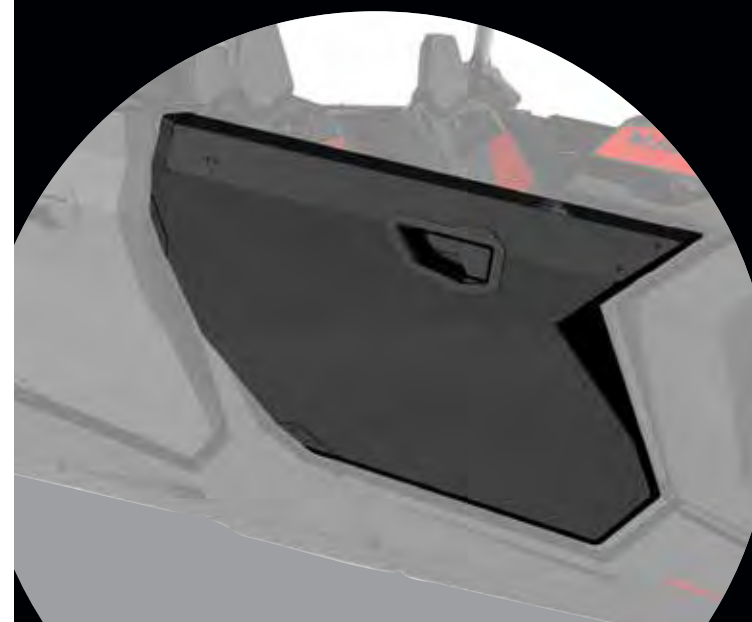

NOUVEAU

POIGNÉES DE PORTE DE LUXE

Poignées robustes intérieures/ extérieures remplacent les sangles de série, pour entrer dans la cabine et en sortir encore plus rapidement.

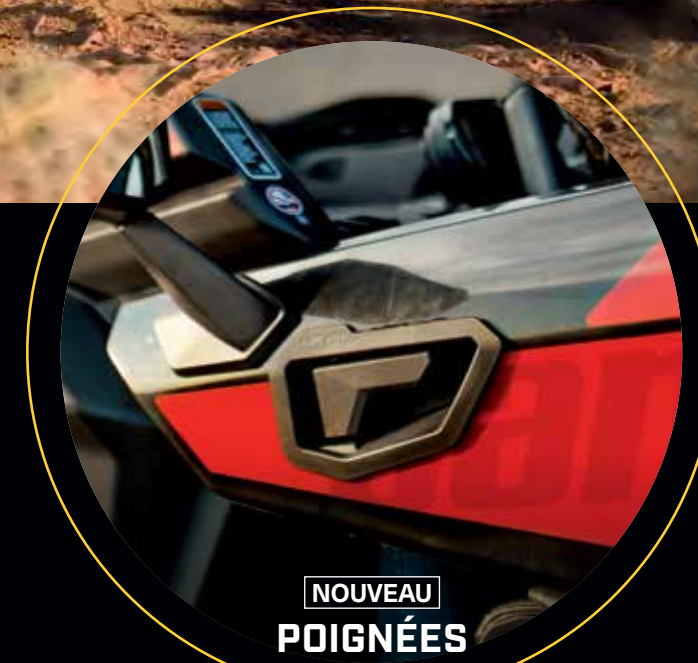

LES DÉTAILS COMPTENT AVEC CES POIGNÉES DE PORTE DE LUXE EXTÉRIURES



Nouveau DEMI-PORTES EN ALUMINIUM

- Demi-portes légères en aluminium d'une épaisseur de 2 mm (5/64 po)
- Revêtement texturé avec peinture en poudre noire pour une résistance supérieure aux égratignures.
- Conçues pour un maximum de rigidité et de durabilité.
- Dessinées pour se marier parfaitement et s'intégrer complètement aux lignes du véhicule.
- Entourées d'un épais joint pour plus de protection contre les éléments.
- Installation facile sur les panneaux de porte de série.
- Les poignées de porte de luxe faciles à utiliser sont incluses.
- Compatibles avec les Panneaux de portes supérieurs souples, les filets de fenêtres et les sacs de rangement pour panneaux de portes supérieurs.
- Ne sont pas compatibles avec les sacs de rangement pour panneaux de porte inférieurs.
- Vendues en paires.



Maverick X3,
Maverick X3 MAX
715004732 • Avant
879,99 \$

Maverick X3 MAX
715004753 • Arrière
879,99 \$

Nouveau POIGNÉES DE PORTE DE LUXE

- Poignées de portes faciles d'accès pour remplacer les sangles de série sur les portes.
- Inclut de nouvelles poignées pour l'intérieur et l'extérieur de chaque porte.
- Facilitent grandement l'ouverture des portes.
- De série sur les demi-portes en aluminium.
- Vendues en paires.

Maverick X3, Maverick X3 MAX
715004758 • Avant
204,99 \$
Maverick X3 MAX
715004860 • Arrière
204,99 \$



**CHOIX
EXPERT**

Remplacez vos poignées de porte pour un accès plus facile et plus rapide que jamais. Offertes pour tous modèles Maverick X3.

PANNEAUX DE PORTES INFÉRIEURES

- Construction robuste de polypropylène moulé par injection conçue pour s'agencer au véhicule.
- Extension au bas des portes d'origine protégeant et scellant l'intérieur du véhicule.
- Donnent du style à votre véhicule.
- Installation facile et rapide.
- Vendus en paire.
- Panneaux de porte inférieurs arrière vendus séparément.

Maverick X3, Maverick X3 MAX

715002903 • Avant
434,99 \$
715003751 • Arrière
439,99 \$



Avant



Arrière

PANNEAUX DE PORTES SUPÉRIEURES SOUPLES

- Ces panneaux souples, au cadre en aluminium résistant aux intempéries, offrent une bonne protection contre les éléments.
- Allongent les quart-de-porte d'origine jusqu'au haut du véhicule.
- Faits de toile de polyester ultra-résistant teint en solution et résistant aux rayons UV pour une grande résistance aux déchirures et à l'abrasion.
- Fenêtres avec fermeture à glissière faites d'un matériau de vinyle laminé poli pour une meilleure ventilation.
- À combiner aux panneaux de portes inférieurs pour obtenir des ensembles de portes complets pour votre véhicule.
- Non compatibles avec les rétroviseurs latéraux Racing.

Maverick X3
715003752
879,99 \$

Maverick X3 MAX
715003753
1 699,99 \$



FILETS DE FENÊTRES

- Écran maillé pour la partie supérieure de la fenêtre pour une protection supplémentaire contre le vent.
- S'abaissent facilement en quelques secondes.
- Vendus en paire.

Maverick X3
715006693 • Avant
194,99 \$
Maverick X3 MAX
715004694 • Avant
194,99 \$
715006700 • Arrière
194,99 \$



RÉDUCTION EFFICACE
DU REFOULEMENT
D'AIR ET DE DÉBRIS
DANS LA CABINE



ÉCRAN ANTI-VENT ARRIÈRE

- Écran maillé arrière complet réduisant le refoulement d'air causé par le pare-brise.
- Se fixe à l'arceau de sécurité.
- Logo Can-Am blanc sur mailles noires.

Maverick X3 (sauf modèles X mr), Maverick X3 MAX

715006701

119,99 \$



FENÊTRE ARRIÈRE EN POLYCARBONATE

- Fenêtre en polycarbonate résistant aux chocs.
- Empêche le refoulement d'air causé par le pare-brise, ou le refoulement de la poussière ou de la pluie pour plus de confort en cabine.
- Installation rapide, facile et sans outil.
- Prête pour l'intégration des haut-parleurs arrière du système audio MTX.

Maverick X3 (sauf modèles X mr), Maverick X3 MAX

715006387

354,99 \$



FENÊTRE ARRIÈRE SOUPLE

- Fenêtre arrière souple en vinyle transparent qui résiste aux fissures causées par le froid jusqu'à -20°C (-4°F).
- Empêche le refoulement de poussière ou de pluie dans des environnements de conduite difficiles.
- S'installe facilement et rapidement sans outil.

Maverick X3 (sauf modèles X mr), Maverick X3 MAX

715006702

119,99 \$



PLAQUES DE PROTECTION HMWPE

Nos plaques de plastique glissent silencieusement et en douceur sur les obstacles et procurent une bonne protection en terrain difficile. Faites de polyéthylène haute densité (HMWPE) thermoformé de 10 mm d'épaisseur (3/8 po) qui résiste à l'abrasion.

- ✓ Plus léger que l'aluminium
- ✓ Excellente résistance aux fissures
- ✓ Grande résistance aux chocs



715003731

Offrez à votre Maverick X3 l'ensemble de protection complète ou choisissez les plaques individuellement. Les plaques de protection HMWPE sont de série sur les modèles Maverick X3 X rc.	Maverick X3 modèles 162,5 cm (64 po)	Maverick X3 Max modèles 162,5 cm (64 po)	Maverick X3, Maverick X3 Max modèles 183 cm (72 po) (excepté modèles de base)	Maverick X3 modèles 183 cm (72 po) de base	Maverick X3 Max modèles 183 cm (72 po) de base
ENSEMBLE DE PLAQUES DE PROTECTION HMWPE	715003713 1 009,97 \$	715003747 1 259,96 \$	715003718 464,98 \$	715006767 1 024,97 \$	715006769 1 274,96 \$
PLAQUES DE PROTECTION INDIVIDUELLES EN HMWPE					
① PROTECTEURS DE BRAS TRIANGULAIRES ET DE BRAS OSCILLANTS HMWPE	715002905 314,99 \$	715002905 314,99 \$	715003552 339,99 \$	715003552 339,99 \$	715003552 339,99 \$
② PLAQUE DE PROTECTION AVANT HMWPE	715003933 124,99 \$	715003933 124,99 \$	715003933 124,99 \$	715003933 124,99 \$	715003933 124,99 \$
③ PLAQUE DE PROTECTION CENTRALE HMWPE	—	715003731 249,99 \$	De série sur ces modèles	—	715003731 249,99 \$
④ PLAQUES DE PROTECTION VENTRALE HMWPE	715004904 559,99 \$	715004904 559,99 \$	De série sur ces modèles	715004904 559,99 \$	715004904 559,99 \$

PARE-CHOCS CAN-AM

Avec leur grande robustesse et du caractère à revendre, nos pare-chocs sont prêts à tout.



ADAPTÉS
ET COMPATIBLES



QUALITÉ
ET FIABILITÉ



STYLE
ET VISION



Meilleure protection
anticorrosion

Le traitement par électrodéposition des pare-chocs Can-Am offre une excellente protection contre la corrosion à l'intérieur et à l'extérieur.



100%
intégrés

Style et finition en harmonie parfaite avec votre Maverick X3.



Prêt pour l'éclairage

Plaque de fixation de lumières entièrement intégrée. Possibilité d'installer plusieurs lumières.

REPOUSSEZ
LES LIMITES
AVEC CONFIANCE
SUR TOUS LES
TERRAINS



PARE-CHOCS À PLAQUE DE PROTECTION AVANT

- Composé de tubes en aluminium de 3,8 cm (1,5 po) de diamètre avec une plaque d'aluminium de 3 mm (1/8 po) d'épaisseur pour une durabilité accrue.
- Revêtement anticorrosion intérieur et extérieur avec un fini de peinture en poudre durable.
- Assure une protection efficace dans des conditions extrêmes.
- Plaque de fixation et points d'attache pour les lumières.

Maverick X3, Maverick X3 MAX

■ 715002878 • Noir

369,99 \$

■ 715003433 • Rouge Can-Am

434,99 \$



CHOIX
EXPERT

La polyvalence peut avoir un look d'enfer. Fixez des lumières ou un treuil qui sauront se défendre contre les impacts et la corrosion à long terme. Pour une protection qui en a dedans.

PARE-CHOCS À PLAQUE DE PROTECTION ARRIÈRE

- Tubes durables en acier de 3,8 cm (1,5 po) de diamètre avec une plaque d'aluminium de 3 mm (1/8 po) d'épaisseur.
- Revêtement anticorrosion intérieur et extérieur avec un fini de peinture en poudre durable.
- Protège la coque et le système d'échappement du véhicule.
- Compatible avec un dispositif d'attelage arrière.
- Requis pour l'installation de l'extension de cage arrière.

Maverick X3, Maverick X3 MAX

■ 715002880 • Noir

369,99 \$

■ 715003436 • Rouge Can-Am

434,99 \$





BARRE ANTI-INTRUSION AVANT

BARRE ANTI-INTRUSION AVANT

- Assortie au style du véhicule.
- Revêtement anticorrosion intérieur et extérieur avec un fini de peinture en poudre durable.
- La conception du tube réduit les lignes de vision obstruées et les angles morts pour une meilleure visibilité.
- Non compatible avec les pare-brise et le toit en aluminium Lonestar Racing.

Maverick X3, Maverick X3 MAX

■ 715002889 • Noir
409,99 \$

■ 715003435 • Rouge Can-Am
474,99 \$



EXTENSION DE CAGE ARRIÈRE

- Tube d'acier durable de 3,8 cm (1,5 po) de diamètre.
- Revêtement anticorrosion intérieur et extérieur avec un fini de peinture en poudre durable.
- Permet de maintenir en place une roue de secours (non incluse).
- Sangle d'arrimage sur mesure pour l'installation ou le retrait rapide d'une roue.
- Pare-chocs arrière à plaque de protection requis pour l'installation.
- Non compatible avec le support pivotant LinQ et les cargos (à l'exception du sac modulaire de luxe LinQ 73 L (20 gal)).

Maverick X3 (sauf modèles X mr), Maverick X3 MAX

■ 715002890 • Noir
309,99 \$

■ 715003434 • Rouge Can-Am
374,99 \$



PARE-CHOC AVANT POUR DUNES

PARE-CHOC AVANT POUR DUNES

- Composé de tubes en aluminium de 3,8 cm (1,5 po) de diamètre avec une plaque d'aluminium de 3 mm (1/8 po) d'épaisseur.
- Revêtement anticorrosion intérieur et extérieur avec un fini de peinture en poudre durable.
- Procure une protection supplémentaire sans sacrifier les avantages liés à l'agilité et à la performance d'un poids plus léger.
- Offre un angle d'attaque plus prononcé et intègre des points d'attache pour les phares.
- Non compatible avec un treuil.

Maverick X3, Maverick X3 MAX

■ 715002961 • Noir
309,99 \$

■ 715003432 • Rouge Can-Am
369,99 \$



PARE-CHOC ARRIÈRE POUR DUNES

- Composé d'un tube d'aluminium de 3,8 cm (1,5 po) de diamètre et d'une plaque d'aluminium de 3 mm (1/8 po) d'épaisseur.
- Revêtement anticorrosion intérieur et extérieur avec un fini de peinture en poudre durable.
- Procure une protection supplémentaire sans sacrifier les avantages liés à l'agilité et à la performance d'un poids plus léger.
- Protège la coque et le système d'échappement du véhicule.
- Compatible avec un dispositif d'attelage arrière.
- Non compatible avec l'extension de cage arrière et le porte-roue de secours Lonestar Racing.

Maverick X3, Maverick X3 MAX

■ 715002962 • Noir
309,99 \$

■ 715003437 • Rouge Can-Am
369,99 \$



PARE-CHOC AVANT X RC / X MR

- Fait de tubes en acier ultra-robuste de 3,8 cm (1,5 po) de diamètre, avec une plaque de 3 mm (1/8 po) en aluminium.
- Revêtement anticorrosion intérieur et extérieur avec un fini de peinture en poudre durable sur les tubes d'acier.
- Offre toutes les caractéristiques essentielles nécessaires à la conduite technique: protection de la partie inférieure avant du véhicule, base de support pour l'installation d'un treuil et crochet de remorquage intégré.
- De série sur les modèles Maverick X3 X rc et X mr.
- Non compatible avec les treuils à câble d'acier.

Maverick X3, Maverick X3 MAX

■ 715004741 • Jaune éclatant
■ 715004742 • Bleu octane
■ 715004789 • Rouge Can-Am

■ 715004788 • Noir
499,99 \$

564,99 \$





RALLONGES D'EXTENSIONS D'AILES

- Extensions d'ailes prolongées en polypropylène moulé par injection apportant une protection supplémentaire contre la boue et les débris.
- Conçues pour une installation facile et rapide.
- L'ensemble comprend les extensions avant et arrière ainsi que la quincaillerie.

Maverick X3, Maverick X3 MAX

715002973

374,99 \$



BARRES PROTECTRICES LATÉRALES

- Tubes en acier extra-robuste de 3,8 cm (1,5 po) de diamètre.
- Revêtement anticorrosion intérieur et extérieur avec un fini de peinture en poudre durable.
- Protègent les côtés et le dessous du véhicule contre les gros obstacles.
- Plaque de support donnant rigidité et style.
- Vendues en paire.

Maverick X3 (sauf X rc)

715002963 • Noir

309,99 \$

715003438 • Rouge Can-Am

374,99 \$

Maverick X3 MAX

715003730 • Noir

464,99 \$

715003888 • Rouge Can-Am

524,99 \$



PLAQUES PROTECTRICES LATÉRALES X RC UHMWPE

- Faites de polyéthylène ultra haute densité (UHMWPE) de 6 mm d'épaisseur (1/4 po).
- Incluent de nouveaux panneaux inférieurs avec les attaches pour installation.
- Protègent les côtés et le châssis du véhicule contre les gros obstacles.
- Une protection rapprochée pour un meilleur dégagement des obstacles.
- Glissent en douceur sur les obstacles.

Maverick X3

715004730

749,99 \$

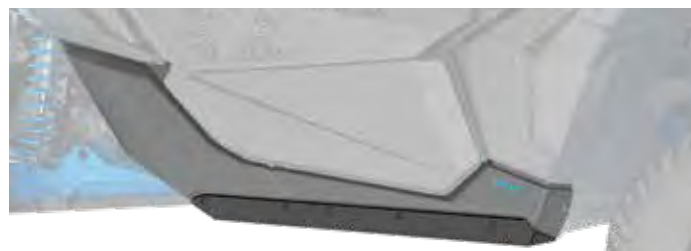

LSTAR
LONESTAR RACING for Can-Am

DESIGN INSPIRÉ DE LA COURSE POUR UNE PERFORMANCE DE POINTE

Conception réputée pour son style et sa robustesse.



PARE-CHOC AVANT LONESTAR RACING

- Tube d'acier de 3,8 cm (1,5 po) de diamètre avec un fini de peinture en poudre durable comprenant une plaque d'aluminium de 3 mm (1/8 po) d'épaisseur offrant une protection supplémentaire à l'avant du véhicule dans des conditions extrêmes.
- Style épuré qui contribue à l'aspect « course » du véhicule.
- Non compatible avec un treuil.
- Non compatible avec la barre d'éclairage DEL 25 cm (10 po) OnX6 par Baja Designs.
- Logo « Lonestar Racing for Can-Am ».



Maverick X3, Maverick X3 MAX

715005510 • Hyper argent **Nouveau**

499,99 \$

715005509 • Noir **Nouveau**

439,99 \$

PARE-CHOC ARRIÈRE LONESTAR RACING

- Tube d'acier de 3,8 cm (1,5 po) de diamètre avec un fini de peinture en poudre durable.
- Procure une protection supplémentaire à l'arrière du véhicule et au système d'échappement dans des conditions de conduite extrêmes.
- Style épuré qui contribue à l'aspect « course » du véhicule.
- Compatible avec le porte-roue de secours Lonestar Racing et la barre anti-intrusion arrière Lonestar Racing.
- Non compatible avec un attelage.



Maverick X3, Maverick X3 MAX

715005511 • Noir **Nouveau**

464,99 \$

715005512 • Hyper argent **Nouveau**

524,99 \$



Maverick X3, Maverick X3 MAX

715004161 • Rouge Can-Am

499,99 \$



Maverick X3, Maverick X3 MAX

715004162 • Rouge Can-Am

524,99 \$



BARRE ANTI-INTRUSION AVANT LONESTAR RACING

- Tube d'acier de 3,8 cm (1,5 po) de diamètre avec un fini de peinture en poudre durable.
- Contribue au style « course » du véhicule.
- Compatible seulement avec le toit en aluminium Lonestar Racing.
- Non compatible avec les pare-brise.

Maverick X3, Maverick X3 MAX

■ 715003916 • Noir

474,99 \$

■ 715004163 • Rouge Can-Am

■ 715006342 • Hyper argent **Nouveau**

539,99 \$



BARRE ANTI-INTRUSION ARRIÈRE LONESTAR RACING

- Tube d'acier de 3,8 cm (1,5 po) de diamètre avec un fini de peinture en poudre durable.
- Style épuré qui contribue à l'aspect « course » du véhicule.
- Requisite pour l'installation du porte-rode de secours Lonestar Racing.
- Non compatible avec les accessoires LinQ et les préfiltres s'installant dans la boîte de chargement.

Maverick X3 (sauf modèles X mr), Maverick X3 MAX

■ 715003918 • Noir

374,99 \$

■ 715004164 • Rouge Can-Am

■ 715006343 • Hyper argent **Nouveau**

439,99 \$



PORTE-ROUE DE SECOURS LONESTAR RACING

- Tube d'acier de 3,8 cm (1,5 po) de diamètre avec un fini de peinture en poudre durable.
- Pare-chocs arrière Lonestar Racing et barre anti-intrusion arrière Lonestar Racing requis pour l'installation.
- Hauteur réglable pour les pneus Can-Am jusqu'à 30 po.
- Non compatible avec le cric pour démontage de roue Pro Armor Quickshot.
- Roue de secours non incluse.
- Non compatible avec les préfiltres S&B et les accessoires LinQ s'installant à l'arrière du véhicule.

Maverick X3 (sauf modèles X mr), Maverick X3 MAX

■ 715003922 • Noir

249,99 \$

■ 715004166 • Rouge Can-Am

■ 715006344 • Hyper argent **Nouveau**

314,99 \$



SUPPORT POUR NUMÉRO DE COURSE LONESTAR RACING

- Comprend une paire de supports pour numéro de course en aluminium qui se fixent d'un côté ou de l'autre à l'arrière du véhicule.
- Style épuré qui contribue à l'aspect « course » du véhicule tout en permettant une personnalisation.
- Fond noir.
- Non compatible avec le support pivotant LinQ.
- Autocollants disponibles par le biais de SCS Unlimited.

Maverick X3, Maverick X3 MAX

715003943

214,99 \$



PROTÉGEZ VOTRE VÉHICULE
SANS COMPROMIS

BARRES PROTECTRICES LATÉRALES LONESTAR RACING

- Tube d'acier de 3,8 cm (1,5 po) de diamètre avec un fini de peinture en poudre durable muni d'une plaque d'aluminium de 3 mm (1/8 po).
- Protègent les côtés du véhicule des gros obstacles.
- Style épuré qui contribue à l'aspect « course » du véhicule.
- Vendues en paire.



Maverick X3

■ 715005514 • Hyper argent **Nouveau**

439,99 \$

■ 715005513 • Noir **Nouveau**

384,99 \$



Maverick X3 MAX

■ 715005518 • Hyper argent **Nouveau**

879,99 \$

■ 715005517 • Noir **Nouveau**

819,99 \$



Maverick X3

■ 715004165 • Rouge Can-Am

434,99 \$



Maverick X3 MAX

■ 715004343 • Rouge Can-Am

879,99 \$

FOR **can-am**

PARE-CHOCS ARRIÈRE S3



PARE-CHOCS AVANT S3

DOMPTEZ LA BOUE, AVEC LES ACCESSOIRES S3. POUR TRAVAILLER OU JOUER, CES PARE-CHOCS ONT L'AVANTAGE D'ÊTRE PRÊTS POUR LE TREUIL, AVEC UN AJUSTEMENT PARFAIT.

Nouveau PARE-CHOCS AVANT S3

- Fait d'un tube d'acier robuste de 3,8 cm (1,5 po) de diamètre.
- Revêtement anticorrosion intérieur et extérieur avec fini durable.
- Procure une protection accrue à l'avant du véhicule.
- Plaque de support pour treuil intégrée pour le positionner plus haut et avoir un accès plus facile dans des conditions boueuses ou pour installer des lumières auxiliaires.
- Crochet de remorquage avant inclus.
- Logo S3 Powersports.
- Treuil non inclus.

Maverick X3, Maverick X3 MAX

- 715004867 • Noir
- 715005231 • Rouge

549,99 \$**Nouveau PARE-CHOCS ARRIÈRE S3**

- Tube d'acier ultra robuste de 3,8 cm (1,5 po) de diamètre avec plaque d'aluminium de 3 mm (1/8 po).
- Allure sport.
- Protège la carrosserie et le système d'échappement.
- Compatible avec l'attelage de réception.
- Requis pour l'installation du porte-roue de secours Baja-Style.
- Non conforme aux normes CE.
- Logo S3 for Can-Am.
- Requis pour l'installation du câble de treuil arrière.
- Treuil non inclus.

Maverick X3, Maverick X3 MAX

- 715004869 • Noir
- 715005232 • Rouge

739,99 \$**Nouveau PLAQUE DE TRACTION ARRIÈRE S3 POUR LA BOUE**

- Offre un endroit de fixation solide si vous devez remorquer.
- Vous permet de fixer la plupart des courroies et crochets.
- Logo S3 for Can-Am.

Maverick X3, Maverick X3 MAX

- 715004870 • Noir
- 715005233 • Rouge

154,99 \$**189,99 \$****CÂBLE D'ALIMENTATION ARRIÈRE POUR TREUIL**

(Non illustré)

715006007

239,99 \$**ENSEMBLE DE HARNAIS 4 POINTS**

- Système exclusif de décélération contrôlée absorbant l'énergie en cas d'accident.
- Conçu afin d'offrir un confort maximal.
- Ouverture et fermeture faciles en un clic.
- Brevet en instance.
- Non conforme aux normes CE.

Maverick X3, Maverick X3 MAX

715003767 • Passager

229,99 \$

715003766 • Conducteur

279,99 \$**COUSSINETS D'ÉPAULE POUR CEINTURE DE SÉCURITÉ**

- Procurent un confort de conduite supplémentaire en empêchant que la ceinture de sécurité frotte le cou et l'épaule.
- Convient aux ceintures de sécurité 3 points de série et au harnais 4 points rétractable.
- Installation facile avec Velcro.
- Logo Can-Am.
- Vendus en paire pour le conducteur et le passager.

Maverick X3, Maverick X3 MAX

715002894

49,99 \$**PROTECTEUR DE RÉTRACTEUR**

(Non illustré)

- Coussinet de protection requis pour l'installation du harnais 4 points rétractable sur les sièges avant des modèles MAX.
- Protège les passagers du rétracteur du harnais.
- Vendu individuellement.

Maverick X3 MAX

707900653

109,99 \$**ENSEMBLE DE HARNAIS 4 POINTS RÉTRACTABLE**

- Pratique ensemble de harnais 4 points rétractable, qui vous permet de bouger librement dans votre siège tout en bénéficiant totalement du soutien additionnel qu'offrent les harnais 4 points.
- Rend le bouclage de la ceinture plus facile et demande moins d'ajustements lors du changement de passager ou de conducteur.
- Le coussinet de protection (707900653) est requis pour l'installation sur les sièges avant des modèles MAX.
- Compatible avec les sièges passagers arrière sur les modèles MAX.
- De série sur les modèles Maverick X3 X rs 2018 et plus récents, et sur les modèles X rc Turbo R.

Maverick X3, Maverick X3 MAX

715005022 • Passager

294,99 \$

715005021 • Conducteur

314,99 \$

LinQ

SYSTEM^{MC}

SOLUTION CARGO SIMPLE ET RAPIDE

Le système LinQ exclusif à BRP ne nécessite aucun outil. Transformez votre véhicule selon vos besoins grâce aux accessoires LinQ qui s'installent et s'enlèvent en quelques secondes.



ADAPTÉS
ET COMPATIBLES



QUALITÉ
ET FIABILITÉ



STYLE
ET VISION



SANS OUTIL

Fixez les attaches LinQ et partez !



ÉQUIPÉ POUR L'AVENTURE

Coffre arrière, rallonge de porte-bagages, sacs, paniers et fixation LinQ qui s'installent rapidement.

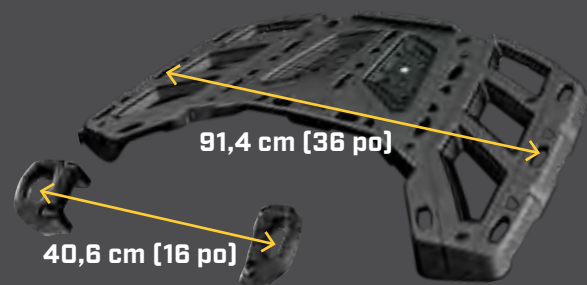

TYPES D'ACCESSOIRES LinQ

- Les accessoires **LinQ** avec base de 40,6 cm (16 po) sont fixés avec les ancrages LinQ espacés de 40,6 cm (16 po) parfaits pour les VTT et les VCC Can-Am, les motomarines Sea-Doo et les motoneiges Ski-Doo.
- Les accessoires **LinQ** avec base de 91,4 cm (36 po) sont les plus couramment utilisés avec les supports LinQ sur les véhicules hors route Can-Am.

ACCESSOIRES **LinQ** SYSTEM^{MC}

- Aucun outil requis : Installez et retirez les accessoires rapidement
- Équipez votre Can-Am pour vos différentes tâches et activités en un rien de temps
- Système de fixation robuste qui résiste aux terrains les plus difficiles

Point d'ancrage et accessoire requis

Support standard LinQ



Support pivotant LinQ
715002881 / 715003439







Porte-bagages pour toit Adventure
715003868











ACCESSOIRES LinQ AVEC BASE DE 40,6 cm [16 po] P. 35

- Ancrages LinQ espacés de 40,6 cm (16 po), de centre à centre.
- Plus faible volume de chargement que les accessoires LinQ avec base de 36 po.
- Peuvent être utilisés sur les VTT et VCC Can-Am, les motomarines Sea-Doo et les motoneiges Ski-Doo.

 GLACIÈRE LinQ 16 L (4,2 GAL) 295100698	Adaptateur d'ancrage LinQ 715004960	Adaptateur d'ancrage LinQ 715004960	Ensemble de base de transport LinQ 860201806
 COFFRE À OUTILS LinQ 715004301			
 SAC LinQ SR 21 L (5,5 GAL) 860201740			
 SAC DE SPORT LinQ - 17L (4,5 GAL) 860201678			
 Nouveau SAC ÉTANCHE LinQ 715002875			

ACCESSOIRES LinQ AVEC BASE DE 91,4 cm [36 po] P. 36-37

- Se fixent sur les supports LinQ souvent utilisés sur les véhicules hors route Can-Am.
- Plus grand volume de chargement que les accessoires LinQ avec base de 16 po.
- Utilisation limitée aux véhicules hors route Can-Am.

 BOÎTE DE CHARGEMENT LinQ 45 L (12 GAL) 715003879	Aucun accessoire supplémentaire	Aucun accessoire supplémentaire	Non compatible
 COFFRE ARRIÈRE LinQ 86 L (23 GAL) 715004923			
 COFFRE ARRIÈRE LinQ 124 L (32 GAL) 715001748	Aucun accessoire supplémentaire	*Non compatible si le support pivotant LinQ est installé.	
 BOÎTE DE RANGEMENT AUDIO LinQ 43 L (11,5 GAL) 715003018	Aucun accessoire supplémentaire	Aucun accessoire supplémentaire	
 GLACIÈRE RIGIDE LinQ 30 L (8 GAL) 715004778 • Noir / 715004698 • Gris	Aucun accessoire supplémentaire	Aucun accessoire supplémentaire	
 SAC DE RANGEMENT LinQ PREMIUM PAR OGIO 715002923 • Noir / 715003248 • Camo	Aucun accessoire supplémentaire	Aucun accessoire supplémentaire	
 PANIER ROBUSTE LinQ 715001215	Aucun accessoire supplémentaire	Aucun accessoire supplémentaire	
 PANIER À PROFIL BAS LinQ 715004282	Aucun accessoire supplémentaire	Aucun accessoire supplémentaire	

PORTE-BAGAGES ET SUPPORTS LinQ P. 42

 PORTE-OUTILS LinQ 715003059	Aucun accessoire supplémentaire	Aucun accessoire supplémentaire	Installation sur les côtés Adaptateur LinQ 715003058
---	---------------------------------	---------------------------------	--



GLACIÈRE LinQ 16 L (4,2 GAL)

SAC LinQ SR 21 L (5,5 GAL)

PORTE-OUTILS LinQ P.37



ACCESSOIRES LinQ AVEC BASE DE 40,6 cm [16 po]

GLACIÈRE LinQ 16 L [4,2 GAL]

- Construction rotomoulée procurant une rigidité et une durabilité exceptionnelles.
- Mousse isolante de première qualité pour une rétention optimale de la glace.
- Marinisée pour utilisation en eau salée.
- Voir le tableau pour connaître le point d'ancrage et les accessoires requis.

Maverick X3, Maverick X3 MAX

295100698

369,99 \$



CHOIX EXPERT

De conception robuste, elle est l'une des glacières les plus polyvalentes et les plus populaires sur le marché.

COFFRE À OUTILS LinQ

- Construction haute précision en polyéthylène haute densité injecté procurant rigidité et durabilité.
- Capacité maximale de 19 L (5 gal).
- Couvercle verrouillable, scellé et résistant aux intempéries.
- Ensemble de base de transport LinQ (860201806) compris.
- Marinisée pour utilisation en eau salée.
- Voir le tableau pour connaître le point d'ancrage et les accessoires requis.

Maverick X3, Maverick X3 MAX

715004301

174,99 \$



SAC LinQ SR 21 L (5,5 GAL)

- Sac semi-rigide extensible.
- Volume de 21 litres (5,5 gal).
- Ensemble de base de transport LinQ compris (860201806).
- Voir le tableau pour connaître le point d'ancrage et les accessoires requis.

Maverick X3, Maverick X3 MAX

860201740

224,99 \$



Nouveau SAC DE SPORT LinQ - 17L (4,5 GAL)

- Capacité de 17 litres (4,5 gal).
- Fond rigide, dessus semi-rigide.
- Voir le tableau pour connaître le point d'ancrage et les accessoires requis.
- Ensemble de base de transport LinQ compris.

Maverick X3, Maverick X3 MAX

860201678

204,99 \$



Nouveau SAC ÉTANCHE LinQ

- Sac étanche à dessus rabattable pour ranger votre équipement et le maintenir bien en place.
- Base robuste en plastique rigide solide pour fixation au système LinQ.
- Grand volume de stockage (40L).
- Doublure en mousse au fond du sac pour plus de protection.
- Poignée intégrée pour faciliter le transport.
- Ensemble de base de transport LinQ inclus (860201806).
- Marinisée pour utilisation en eau salée.
- Voir le tableau pour connaître le point d'ancrage et les accessoires requis.

Maverick X3, Maverick X3 MAX

715002875

224,99 \$



COFFRE ARRIÈRE LinQ 124 L (32 GAL)



ACCESSOIRES LinQ AVEC BASE DE 91,4 cm [36 po]

BOÎTE DE CHARGEMENT LinQ 45 L (12 GAL)

- Facile à installer et à retirer grâce au système LinQ.
- Maintient votre matériel bien en place lorsque vous faites une randonnée.
- Voir le tableau pour connaître le point d'ancrage et les accessoires requis.

Maverick X3, Maverick X3 MAX

715003879

274,99 \$



COFFRE ARRIÈRE LinQ 86 L (23 GAL)

- Facile à installer et à retirer grâce au système LinQ.
- Verrouillable et à l'épreuve des intempéries.
- Maintient votre matériel en place et en sécurité lorsque vous faites une randonnée.
- Voir le tableau pour connaître le point d'ancrage et les accessoires requis.

Maverick X3 (sauf modèles X mr), Maverick X3 MAX

715004923

334,99 \$



COFFRE ARRIÈRE LinQ 124 L (32 GAL)

- Offert avec le système LinQ, le coffre arrière s'installe en quelques secondes.
- 124 L (32 gal) de chargement, avec dégagement complet permettant de maximiser l'espace et l'accès au coffre.
- Fait de polyéthylène injecté avec parois doubles aux endroits critiques.
- Le couvercle étanche protège contre la poussière, l'humidité et les éléments.
- Sans feu de position arrière.
- Panneaux pour coffre arrière LinQ disponibles en plusieurs colorations afin de s'agencer à votre véhicule (vendus séparément).
- Sans feu de position arrière.
- Voir le tableau pour connaître le point d'ancrage et les accessoires requis.

Maverick X3 (sauf modèles X mr), Maverick X3 MAX

715001748

384,99 \$



PANNÉAUX POUR COFFRE ARRIÈRE LinQ 124 L (32 GAL)

- Panneaux de couleur pour assortir le coffre arrière LinQ 124 L (32 gal) à votre véhicule.

Version européenne (conforme aux normes CE)

- Sans feu de position arrière.

Maverick X3, Maverick X3 MAX

715001397 • Noir

715001398 • Jaune

715002482 • Gris pâle

715002483 • Blanc

715006121 • Rouge Can-Am

715006122 • Vert Mante

715006123 • Orange

715006124 • Rouge Vipère

59,99 \$

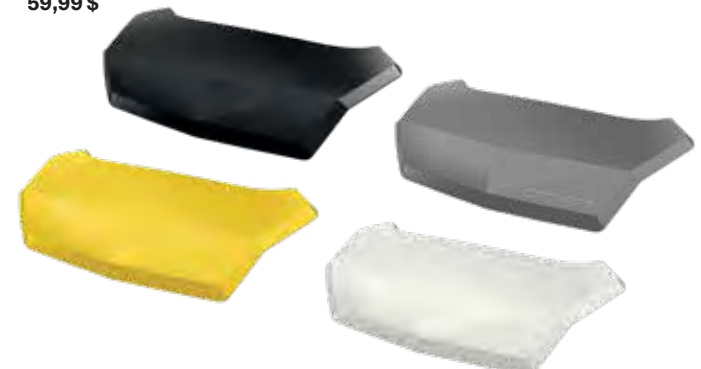



GLACIÈRE RIGIDE
LinQ 30 L (8 GAL)



ACCESSOIRES LinQ AVEC BASE DE 91,4 cm [36 po]

BOÎTE DE RANGEMENT AUDIO LinQ 43 L (11,5 GAL)

- Une solution abordable pour ajouter de la musique et de l'espace de chargement.
- L'installation arrière n'empiète pas sur l'espace de la cabine et permet l'écoute de votre musique préférée lorsque vous roulez à une vitesse moyenne.
- Facile à installer et à retirer.
- Transporte les marchandises en toute sécurité.
- Panneau de contrôle rétroéclairé idéal pour la conduite de nuit.

Maverick X3, Maverick X3 MAX

715003018
674,99 \$



- Haut-parleurs résistants à l'eau.
- Le récepteur Bluetooth et les haut-parleurs de 16,5 cm (6,5 po) sont judicieusement intégrés au couvercle.
- La fonction d'arrêt automatique protège votre batterie en désactivant le système après 10 minutes d'inactivité.
- Voir le tableau pour connaître le point d'ancrage et les accessoires requis.

GLACIÈRE RIGIDE LinQ 30 L (8 GAL)

- Facile et rapide à installer et à retirer grâce au système LinQ.
- S'installe sans avoir à modifier le véhicule.
- Construction rotomoulée procurant une rigidité et une durabilité exceptionnelles.
- Mousse isolante de première qualité pour une rétention optimale de la glace.
- Compartiment intégré et complètement amovible qui protège les aliments.
- Attaches en caoutchouc gardant le couvercle solidement fermé.
- Résistante aux intempéries.
- Bouchon de vidange pratique.
- Voir le tableau pour connaître le point d'ancrage et les accessoires requis.

Maverick X3, Maverick X3 MAX

■ 715004698 • Gris
■ 715004778 • Noir

439,99 \$



CHOIX
EXPERT

Mousse isolante de première qualité qui garde votre contenu au froid, et pour longtemps.



ACCESSOIRES LinQ AVEC BASE DE 91,4 cm [36 po]

SAC DE RANGEMENT LinQ PREMIUM PAR OGIO

- Sac de rangement semi-rigide d'un volume de 65 L (17,2 gal) idéal pour transporter tout ce qu'il vous faut dans votre véhicule.
- S'installe et s'enlève sans outil grâce au système LinQ.
- Fermeture avec élastique et boucle, avec un joint en caoutchouc empêchant la poussière d'entrer dans le sac.
- Rabat en trois sections qui permet un accès partiel ou total au contenu du sac.
- Séparations internes pour une organisation optimale du contenu.
- Voir le tableau pour connaître le point d'ancrage et les accessoires requis.

Maverick X3, Maverick X3 MAX

■ 715002923 • Noir

479,99 \$

■ 715003248 • Camo Mossy Oak

Break-Up Country

559,99 \$



Séparations intérieures pour une organisation optimale du contenu

PANIER ROBUSTE LinQ

- Fait d'acier à haute résistance.
- Facile à installer et à retirer grâce au système LinQ.
- Voir le tableau pour connaître le point d'ancrage et les accessoires requis.

Maverick X3, Maverick X3 MAX

715001215

259,99 \$



PANIER À PROFIL BAS LinQ

- Panier ouvert à profil bas qui augmente l'espace de chargement.
- Fait de polypropylène injecté résistant aux chocs.
- Parfait pour un accès facile aux outils, cordes, accessoires de treuil et de pelle.
- Plusieurs points d'ancrage pour tendeurs et dispositifs d'arrimage.
- Voir le tableau pour connaître le point d'ancrage et les accessoires requis.

Maverick X3, Maverick X3 MAX

715004282

199,99 \$



PORTE-BAGAGES ET SUPPORTS LinQ

PORTE-OUTILS LinQ

- Porte-outils ultra-polyvalent.
- Loquet pivotant pratique permettant de ranger les outils selon l'orientation appropriée.
- Vendu en paire.
- Voir le tableau pour connaître le point d'ancrage et les accessoires requis.

Maverick X3, Maverick X3 MAX

715003059

64,99 \$



Nouveau ADAPTATEUR D'ANCRAGE LinQ

- Permet d'installer les accessoires LinQ de 40,6 cm (16 po) sur les porte-bagages LinQ.
- Montage et démontage sans outil.

Maverick X3, Maverick X3 MAX

715004960

74,99 \$



ENSEMBLE DE BASE DE TRANSPORT LinQ

- Permet d'installer des accessoires LinQ compatibles.
- Comprend : 2 bases de transport LinQ et le matériel d'installation.

Maverick X3 MAX

860201806

34,99 \$



ADAPTATEUR LinQ À TUBE

- Récepteur LinQ avec fixation pour la cage.
- Inclus dans l'ensemble de support pivotant LinQ.
- Permet l'installation d'accessoires fixés avec un seul LinQ.
- Diamètre : 47 mm (1,85 po)

Maverick X3, Maverick X3 MAX

715004292

31,99 \$



PIÈCE DE REMPLACEMENT LinQ

(Non illustré)

- Système de fixation unique qui s'utilise avec tous les accessoires LinQ.
- S'installe et s'enlève sans outil.
- Vendue en paire.

Maverick X3, Maverick X3 MAX

715001707

26,99 \$

ADAPTATEUR LinQ

(Non illustré)

- Permet l'installation du porte-outils LinQ au porte-bagages pour toit Adventure (715003059).
- Vendu en paquet de 4.

Maverick X3 MAX

715003058

31,99 \$



CONSTRUISEZ VOTRE PROPRE PORTE-BAGAGES POUR TOIT ADVENTURE

Montré ici avec:
SANGLE À CLIQUET POUR ROUE DE SECOURS, LUMIÈRES
DEL XL80 PAR BAJA DESIGNS ET PORTE-OUTILS LinQ

PORTE-BAGAGES POUR TOIT ADVENTURE

- La solution de chargement idéale qui permet le transport de tout ce dont vous avez besoin pour profiter pleinement de votre expérience hors route.
- Fait de tubes en acier de 3,2 cm (1,25 po) de diamètre.
- Transporte jusqu'à 34 kg (75 lb) de chargement.
- Les points de fixation intégrés pour les lumières peuvent contenir jusqu'à 8 lumières DEL de type pod (6 à l'avant et 2 à l'arrière) ou une barre de lumières DEL de 102 cm (40 po) (à l'avant).
- Comprend des points d'ancrage pour attacher la roue de secours à l'aide d'une sangle (vendue séparément).
- Le filet souple pour boîte de chargement peut être ajoutés pour fixer le chargement de façon sécuritaire dans le porte-bagages.
- Voir le tableau pour connaître le point d'ancrage et les accessoires requis.

Maverick X3 MAX
715003868
699,99 \$

CHOIX
EXPERT

La nouvelle génération de porte-bagages pour toits Adventure se fixe solidement et comprend des supports de lumières, des points d'ancrage et un espace de chargement pour tous vos déplacements



SANGLE À CLIQUET POUR ROUE DE SECOURS

- Sangle à cliquet à trois voies avec extrémités en boucle.
- Conçue pour maintenir de façon sécuritaire la roue de secours aux accessoires équipés de points de fixation intégrés pour roue de secours.
- Réglable pour s'adapter à la plupart des pneus de véhicules côte à côte.
- Cliquet et bague de jonction faits en acier zingué durable.
- Requisite pour fixer une roue de secours sur le porte-bagages pour toit Adventure.

**Maverick X3 (sauf modèles X mr),
Maverick X3 MAX**
280000606
31,99 \$



LinQ
SYSTEM

PORTE-BAGAGES ET SUPPORTS LinQ

SUPPORT PIVOTANT LinQ

- Support LinQ verrouillable permettant d'ajouter des accessoires LinQ et de transporter une roue de secours (roue non incluse).
- Montage et démontage faciles de la roue grâce à une sangle spécialement conçue.
- Pivote vers le haut à l'aide de vérin à gaz et se verrouille en position debout.
- Les coffres arrière de plus de 74 L (20 gallons) ne peuvent être utilisés sur le véhicule lorsque le support est installé.
- Non compatible avec les barres anti-intrusion arrière, l'extension de cage arrière et les toits en aluminium Lonestar Racing.

Maverick X3 (sauf modèles X mr), Maverick X3 MAX

■ 715002881 • Noir
569,99 \$

■ 715003439 • Rouge Can-Am
629,99 \$



CHOIX
EXPERT

Avec le support pivotant LinQ, vous pouvez apporter vos choses, sans devoir sacrifier tout votre coffre arrière!



SAC DE RANGEMENT SUPÉRIEUR

- Gardez votre matériel en place et en sécurité dans ce sac à l'épreuve des intempéries.
- Optimisez intelligemment l'espace vertical en ajoutant 10 L (2,6 gal) à la capacité de chargement de votre véhicule.
- Une construction semi-rigide lui confère la flexibilité nécessaire pour les charges de forme irrégulière.
- Une pochette avant transparente compatible avec un écran tactile facilite l'accès à votre téléphone intelligent.
- Non compatible avec le toit bimini.

Maverick X3, Maverick X3 MAX
715004275
124,99 \$



SAC DE RANGEMENT CENTRAL

- Gardez votre matériel en place et en sécurité dans ce sac à l'épreuve des intempéries.
- Sac conçu comme une pochette pouvant contenir 7,6 L (2 gal) avec des compartiments intérieurs en filet.
- Construction semi-rigide lui conférant la flexibilité nécessaire pour les charges de forme irrégulière.
- S'installe entre les sièges du conducteur et du passager sur les modèles MAX.
- Non compatible avec les sièges Beard.

SAC DE RANGEMENT CENTRAL AVANT

- S'ouvre de chaque côté permettant aux passagers avant et arrière d'avoir accès au contenu du sac.
- S'installe entre les sièges du conducteur et du passager sur les modèles MAX.

Maverick X3 MAX

715004888

159,99 \$



SAC DE RANGEMENT CENTRAL

- Les sacs s'attachent dans la section inutilisée entre les sièges afin de maximiser l'espace de chargement de votre véhicule.
- S'installe entre les sièges arrière seulement sur les modèles MAX.

**Maverick X3 (sauf modèles X mr),
Maverick X3 MAX (à l'arrière
seulement)**

715004277

119,99 \$



SACS DE RANGEMENT POUR PANNEAUX DE PORTES INFÉRIEURES

- Gardez votre matériel en place et en sécurité dans ces sacs à l'épreuve des intempéries.
- Les sacs s'attachent aux panneaux de porte inférieurs afin de maximiser l'espace de chargement de votre véhicule.
- Chaque sac est conçu comme une pochette pouvant contenir 6 L (1,6 gal) et comprend des compartiments intérieurs en filet.
- Une construction semi-rigide leur confère la flexibilité nécessaire pour les charges de forme irrégulière.
- Vendus en paire.
- Non compatible avec le cric pour véhicule hors route et les demi-portes en aluminium.
- Panneaux de portes inférieurs requis pour installation.

Maverick X3, Maverick X3 MAX

715004355

189,99 \$



SAC DE RANGEMENT 10 L (2,6 GAL)

- Sac étanche pour protéger vos effets personnels des éléments.

Maverick X3, Maverick X3 MAX

269502121

37,99 \$



SAC DE RANGEMENT SOUPLE

(Non illustré)

- Sac à 3 compartiments.
- À l'épreuve des intempéries.
- Sac souple offrant un volume de rangement de 45 L (11,8 gal) conçu pour maximiser l'espace de rangement à l'arrière du véhicule.

Maverick X3, Maverick X3 MAX

715003759 • Noir

179,99 \$



Ajoutez du rangement intérieur à l'épreuve des intempéries avec nos sacs semi-rigides.

CHOIX
EXPERT

BARRE D'ÉCLAIRAGE DEL BAJA DESIGNS 102 CM (40 PO) ONX6 ARC

- Barre d'éclairage de 252 W produisant 39 220 lumens.
- Équipée de 24 DEL Cree XM-L2.
- Deux éclairages conçus pour la conduite offrant un mélange de lumière pour les applications de près ou à distance.
- Conçue pour une installation sur les toits équipés de barre pour support de lumières.
- Câble de raccordement et barre pour support de lumières requis.

Maverick X3, Maverick X3 MAX

710006818

2 134,99 \$



29 000 LUMENS

COMBO ONX6 ARC 102 CM (40 PO)

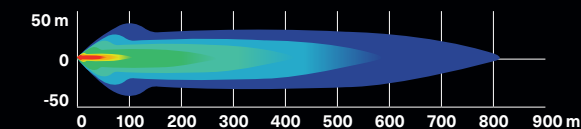

CHOIX
EXPERT

La nouvelle barre d'éclairage de Baja Designs émet une lumière nette et claire de 39 220 lumens.

BARRE D'ÉCLAIRAGE DEL 25 CM (10 PO) ONX6 PAR BAJA DESIGNS

- Barre d'éclairage de 58,5 W produisant 7 350 lumens.
- Équipée de 6 DEL Cree XM-L2.
- Deux éclairages conçus pour la conduite offrant un mélange de lumière pour les applications de près ou à distance.
- Options de réglage double intensité (élevé/bas) et mode clignotant.
- Câble de raccordement Baja Designs requis.
- Conçue pour une installation sur les pare-chocs pour dunes et à plaques de protection et/ou sur les barres pour support de lumières.

Maverick X3, Maverick X3 MAX

710006819

559,99 \$

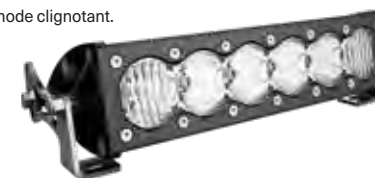

12 460 LUMENS

COMBO ONX6 25 CM (10 PO)

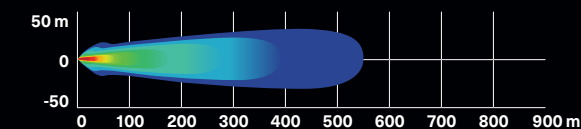



LUMIÈRES DEL XL SPORT PAR BAJA DESIGNS

- 20 W par projecteur produisant 1 800 lumens.
- Équipées de 4 DEL Cree XP-G2 par projecteur.
- Projecteur haute vitesse offrant un faisceau lumineux long et étroit qui illumine plus loin.
- Câble de raccordement Baja Designs requis.
- Conçues pour une installation sur les pare-chocs pour dunes et à plaques de protection et/ou sur les barres pour support de lumières.
- Vendues en paire.
- Dimensions: 11,4 cm x 11,4 cm (4,5 po x 4,5 po).

Maverick X3, Maverick X3 MAX

710006821

509,99 \$



1 800 LUMENS

LUMIÈRES XL SPORT

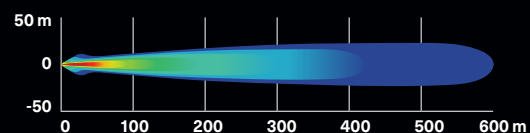

LUMIÈRES DEL SQUADRON SPORT PAR BAJA DESIGNS

- 20 W par projecteur produisant 1 800 lumens.
- Équipées de 4 DEL Cree XP-G2 par projecteur.
- Large éclairage conçu spécifiquement pour les virages, la poussière et/ou le brouillard.
- Câble de raccordement Baja Designs requis.
- Conçues pour une installation sur les pare-chocs pour dunes et à plaques de protection et/ou sur les barres pour support de lumières.
- Vendues en paire.
- Dimensions: 7,6 cm x 7,6 cm (3 po x 3 po).

Maverick X3, Maverick X3 MAX

710006820

304,99 \$



1 800 LUMENS

LUMIÈRES SQUADRON SPORT LARGE ÉCLAIRAGE

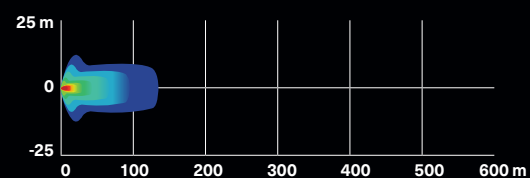

LUMIÈRES DEL XL80 PAR BAJA DESIGNS

- 80 W par projecteur produisant 9 500 lumens.
- Équipées de 4 DEL Cree XHP50 par projecteur.
- Projecteur haute vitesse offrant un faisceau lumineux long et étroit qui illumine plus loin.
- Câble de raccordement requis.
- Conçues pour une installation sur les pare-chocs pour dunes et à plaques de protection et/ou sur les barres pour support de lumières.
- Vendues en paire.
- Dimensions: 11,4 cm x 11,4 cm (4,5 po x 4,5 po).

Maverick X3, Maverick X3 MAX

710005041

1 019,99 \$



9 500 LUMENS

COMBO XL80

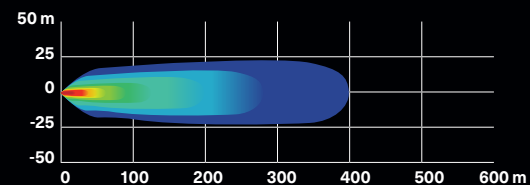

CRÉEZ VOTRE SYSTÈME D'ÉCLAIRAGE. CONSULTEZ LA PAGE 46

BARRE POUR SUPPORT DE LUMIÈRES LONESTAR RACING

LSR
LONESTAR RACING
for Can-Am

À PLEINE INTENSITÉ AVEC LA BARRE DE SUPPORT DE LUMIÈRES LONESTAR RACING



SUPPORT DE BARRE D'ÉCLAIRAGE DEL 102 CM (40 PO) LONESTAR RACING

- Conçu pour la barre d'éclairage DEL 102 cm (40 po) OnX6 Arc Baja Designs.
- Contribue à l'aspect « course » du véhicule.
- Compatible avec le toit en aluminium, le toit sport et le toit en aluminium Lonestar Racing.
- Non compatible avec les rétroviseurs latéraux Racing et le pare-brise Powerflip (715002407).
- Lumières vendues séparément.

Maverick X3, Maverick X3 MAX

715003920

374,99 \$



SUPPORT DE LUMIÈRES LONESTAR RACING

- Conçu pour les lumières DEL XL80 Baja Designs et XL Sport Baja Designs.
- Peut accueillir jusqu'à 2 paires de lumières XL.
- Compatible avec le toit en aluminium Lonestar Racing, le toit en aluminium et le toit sport.
- Non compatible avec les rétroviseurs latéraux Racing et le pare-brise Powerflip (715002407).
- Lumières vendues séparément.

Maverick X3, Maverick X3 MAX

715003948

374,99 \$



FEUX DE POURSUITE

- Conçus par Can-Am pour vous permettre d'être visible pour les véhicules qui vous suivent, particulièrement dans des conditions poussiéreuses ou difficiles.
- Des interrupteurs au tableau de bord permettent de choisir entre deux modes et de sélectionner parmi 11 différents motifs lumineux de couleurs à haute visibilité (bleu, rouge et jaune).
- Mode Trail: les feux servent de feux arrière et de feux de freinage.
- Mode Course: les motifs lumineux s'affichent et servent de feux de freinage (la fonction de feux de freinage peut être désactivée lors des courses).
- Fonctionnalité modulaire permettant l'installation avec d'autres accessoires Can-Am à l'arrière de la cage.
- Ensemble prêt à l'emploi.

Maverick X3, Maverick X3 MAX

715002887

754,99 \$



BARRE POUR SUPPORT DE LUMIÈRES

- Design épuré en aluminium robuste.
- Convient aux barres d'éclairage et aux projecteurs avec ou sans combinaison de toit et de pare-brise.
- Utilise la pleine largeur du véhicule pour permettre l'installation de toutes les grandeurs de barre d'éclairage DEL.
- Requisite pour l'installation de lumières sur le toit du véhicule.
- Non compatible avec le toit en aluminium Lonestar Racing.
- Lumières vendues séparément.

Maverick X3, Maverick X3 MAX

715003529

249,99 \$



ENSEMBLE DE FIXATION POUR BARRE D'ÉCLAIRAGE DEL 99 CM (39 PO)

(Non illustré)

- Requis pour l'installation de la barre d'éclairage DEL de 99 cm (39 po).
- Éléments de fixation et câblage inclus.
- Barre de support pour lumières requise pour l'installation.

Maverick X3, Maverick X3 MAX

715005822

124,99 \$

CÂBLE DE RACCORDEMENT POUR PHARES

(Non illustré)

- Requis pour l'installation des barres d'éclairage DEL simples et doubles de 25 cm (10 po) et 38 cm (15 po) et pour les projecteurs DEL de 10 cm (4 po).
- À utiliser pour montage aux pare-chocs ou sur le toit.

Maverick X3, Maverick X3 MAX

715003417

59,99 \$



BARRE D'ÉCLAIRAGE DOUBLE DEL 99 CM (39 PO) (270 W)

- Équipée de 54 lumières DEL Cree de 5 W.
- 24 300 lumens.
- Non compatible avec un pare-brise complet, un pare-brise rabattable et la barre anti-intrusion Can-Am.
- Voir le tableau pour connaître le point d'ancrage et les accessoires requis.

Maverick X3, Maverick X3 MAX

715004007

879,99 \$

BARRE D'ÉCLAIRAGE DOUBLE DEL 38 CM (15 PO) (90 W)

- Équipée de 18 lumières DEL Cree de 5 W.
- 8 400 lumens.
- Robuste et étanche.
- Conforme aux normes CE.
- Voir le tableau pour connaître le point d'ancrage et les accessoires requis.

Maverick X3, Maverick X3 MAX

715002934

459,99 \$



BARRE D'ÉCLAIRAGE DOUBLE DEL 25 CM (10 PO) (60 W)

- Équipée de 12 lumières DEL Cree de 5 W.
- 5 400 lumens.
- Robuste et étanche.
- La combinaison d'une grande puissance et d'un format compact.
- Conforme aux normes CE.
- Voir le tableau pour connaître le point d'ancrage et les accessoires requis.

Maverick X3, Maverick X3 MAX

715002933

364,99 \$



PROJECTEURS RONDS DEL DE 10 CM (4 PO) (2 X 25 W)

- Projecteurs DEL de 25 W.
- 1 800 lumens.
- Robustes et étanches.
- Câblage de base et interrupteur inclus.
- Calandre avec logo Can-Am.
- Vendus en paire.
- Non conforme aux normes CE.
- Voir le tableau pour connaître le point d'ancrage et les accessoires requis.

Maverick X3, Maverick X3 MAX

715002935

459,99 \$



24 300 LUMENS

Éclaire à plus de 900 m (2 900 pi) devant le véhicule et environ 35 m (115 pi) sur les côtés.

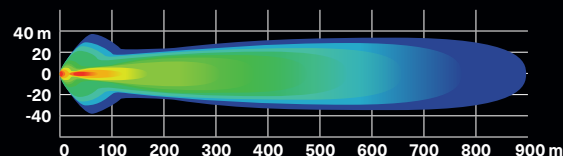

8 400 LUMENS

Éclaire à plus de 580 m (1 900 pi) devant le véhicule et environ 20 m (65 pi) sur les côtés.

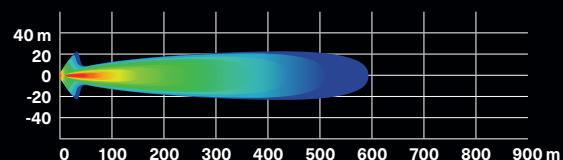

5 400 LUMENS

Éclaire à plus de 460 m (1 500 pi) devant le véhicule et environ 20 m (65 pi) sur les côtés.

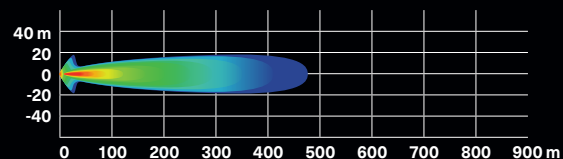

1 800 LUMENS

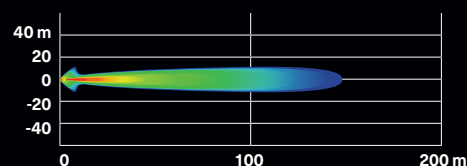

PHARES DE CONDUITE ET PROJECTEURS À DEL PRÉCIS ET PUISSANTS POUR UNE CONFIANCE TOTALE, À TOUTE HEURE

Nouveau PHARES DEL (2 X 14W) DE 9 CM (3,5 PO)

- Lumières DEL de 14W et de 1 260 lumens chacune.
- Dotés de 6 lumières DEL haute puissance dans un boîtier ultra-résistant en aluminium moulé.
- Avec ses deux points d'attache, si un point d'attache cède en raison d'une collision, le phare peut être rattaché en le tournant jusqu'au second point d'attache.
- Vendus en paire.
- Conforme aux normes CE.

Maverick X3, Maverick X3 MAX

PHARES DE CONDUITE DEL

- Projecteurs qui créent un faisceau de lumière étroit, à grande portée, idéal pour la conduite à vitesses élevées.

715003666

249,99 \$

LUMIÈRES DEL À FAISCEAU LARGE

- Lentilles avec faisceau de lumière large, idéal pour les travaux comme le déneigement ou pour les conditions de conduite sinueuses, poussiéreuses ou brumeuses.

715003665

249,99 \$



1 260 LUMENS

PHARES DE CONDUITE DEL

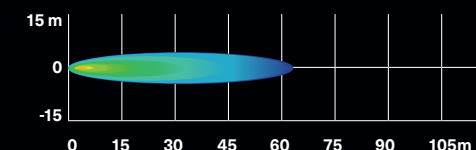

LUMIÈRES DEL À FAISCEAU LARGE

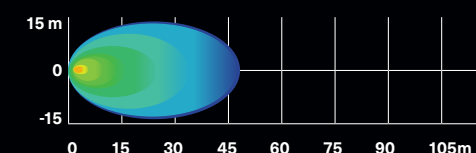

PLAFONNIER

- Matrice DEL à batterie s'intégrant parfaitement au véhicule.
- Câblage inclus.
- Peut être installé sur la cage ou sur le toit, avec ou sans doublure de toit.

Maverick X3, Maverick X3 MAX

715002455

84,99 \$





CRÉEZ VOTRE SYSTÈME D'ÉCLAIRAGE EN TROIS ÉTAPES FACILES

1 DÉTERMINEZ VOTRE POINT D'ANCRAGE	2 CHOISISSEZ VOTRE ÉCLAIRAGE									
	LUMIÈRES BAJA DESIGNS					LUMIÈRES CAN-AM				
	BARRE D'ÉCLAIRAGE DEL 25 CM (10 PD)	BARRE D'ÉCLAIRAGE DEL BAJA DESIGNS 102 CM (40 PD) ONX6 ARC	LUMIÈRES DEL XL SPORT (VENDUES EN PAIRES)	LUMIÈRES DEL SQUADRON SPORT (VENDUES EN PAIRES)	LUMIÈRES DEL XL80 (VENDUES EN PAIRES)	BARRE D'ÉCLAIRAGE DOUBLE DEL 25 CM (10 PD)	BARRE D'ÉCLAIRAGE DOUBLE DEL 38 CM (15 PD)	BARRE D'ÉCLAIRAGE DOUBLE DEL 99 CM (39 PD)	PROJECTEURS RONDs DEL DE 10 CM (4 PD) (VENDUS EN PAIRE)	LUMIÈRES DEL DE 9 CM (3,5 PD) DE CONDUITE OU À FAISCEAU LARGE (VENDUES EN PAIRE)
	Consultez les p.41-42 pour plus d'information sur ces barres d'éclairage					Consultez les p.43-45 pour plus d'information sur ces barres d'éclairage				
PARE-CHOCs À PLAQUE DE PROTECTION AVANT PARE-CHOCs AVANT POUR DUNES	710006819 PLUS 715002885 (Câble de raccordement)	N/D	710006821 PLUS 715002884 (Câble de raccordement)	710004648 PLUS 715002884 (Câble de raccordement)	710005041 PLUS 715003729 (Câble de raccordement)	715002933 PLUS 715003417 (Câble de raccordement)	715002934 PLUS 715003417 (Câble de raccordement)		715002935 PLUS 715003417 (Câble de raccordement)	715003666 ou 715003665 PLUS 715003417 (Câble de raccordement)
PARE-CHOCs AVANT LONESTAR RACING	N/D	N/D	710006821 PLUS 715002884 (Câble de raccordement)	710004648 PLUS 715002884 (Câble de raccordement)	710005041 PLUS 715003729 (Câble de raccordement)				715002935 PLUS 715003417 (Câble de raccordement)	715003666 ou 715003665 PLUS 715003417 (Câble de raccordement)
PARE-CHOCs AVANT LONESTAR RACING PARE-CHOCs AVANT X RC / X MR	N/D	N/D	N/D	N/D	N/D	N/D	N/D	N/D	N/D	N/D
BARRE POUR SUPPORT DE LUMIÈRES PORTE-BAGAGES POUR TOIT ADVENTURE	710006819 PLUS 715002885 (Câble de raccordement)	710006818 PLUS 715002885 (Câble de raccordement)	710006821 PLUS 715002884 (Câble de raccordement)	710004648 PLUS 715002884 (Câble de raccordement)	710005041 PLUS 715003729 (Câble de raccordement)	715002933 PLUS 715003417 (Câble de raccordement)	715002934 PLUS 715003417 (Câble de raccordement)	715004007 PLUS 715003141 (Ensemble de fixation)	715002935 PLUS 715003417 (Câble de raccordement)	715003666 ou 715003665 PLUS 715003417 (Câble de raccordement)
SUPPORT DE BARRE D'ÉCLAIRAGE DEL 102CM (40 PD) LONESTAR RACING	N/D	710006818 PLUS 715002885 (Câble de raccordement)	N/D	N/D	N/D	N/D	N/D	N/D	N/D	N/D
SUPPORT DE LUMIÈRES LONESTAR RACING	N/D	N/D	710006821 PLUS 715002884 (Câble de raccordement)	N/D	710005041 PLUS 715003729 (Câble de raccordement)	N/D	N/D	N/D	N/D	N/D

3 COMMANDEZ

COMMANDEZ TOUTES LES PIÈCES MENTIONNÉES DANS LA CASE CORRESPONDANTE

*REMARQUE: Si vous installez plus d'un ensemble de lumières vous devez commander un ensemble de fixation ou un câble d'alimentation supplémentaire.

*Toutes les lumières sont conçues pour un usage exclusivement hors route.

CÂBLE DE RACCORDEMENT BAJA DESIGN

(Non illustré)

• Requis pour l'installation de la barre d'éclairage DEL sur le toit ou le pare-chocs.

Maverick X3, Maverick X3 MAX

715002885 • Barre d'éclairage DEL 25 cm (10 po) OnX6

99,99 \$

715002884 • Lumières DEL XL Sport et Squadron Sport par Baja Designs

74,99 \$

715003729 • Lumières DEL Baja Designs XL80

114,99 \$

AUDIO ET SYSTÈMES DE COMMUNICATION

Votre randonnée, votre sentier, votre musique : Montez le volume et appréciez la qualité de ces accessoires audio spécialisés.



ADAPTÉS ET COMPATIBLES



QUALITÉ ET FIABILITÉ



STYLE ET VISION



NOUVEAU

TOIT AUDIO

C'est un toit ET un système de son - rehaussez instantanément votre Maverick X3 avec un simple branchement.

100% intégrés

Nos systèmes audio ont été conçus pour donner du rythme à vos expériences. Du système d'alimentation aux fixations des haut-parleurs, jusqu'à l'ajustement et à la finition, tout est prêt pour foncer !

NOUVEAU

SUPPORT POUR APPAREILS ÉLECTRONIQUES

Fixation sécuritaire et ajustable pour emporter votre téléphone intelligent, votre tablette ou votre appareil électronique.





POUR UN SON AUSSI RICHE
ET PERFORMANT QUE
VOTRE MAVERICK X3

Nouveau TOIT AUDIO

- Toit intégral avec système audio au profil épuré.
- Entièrement scellé et étanche.
- Installation facile: un fil relie le système audio au système électronique du véhicule.
- Quatre haut-parleurs de 20,2 cm (8 po), un amplificateur de 400 watts récepteur fournis par Rockford Fosgate Audio.
- Accent de lumières DEL multicolores autour de chaque haut-parleur.
- Écran de 6,8 cm (2,7 po) avec affichage en couleur et connectivité Bluetooth et Pandora, capacité de stockage de téléphone/mp3.

Maverick X3

715004900

3 099,99 \$



CHOIX
EXPERT

Notre nouvelle vision de l'audio, avec des basses palpitantes, une capacité Bluetooth, un éclairage DEL RGB intégré - fixé en hauteur, bien à l'abri de la boue et des débris.

SYSTÈME AUDIO MTX COMPLET

- Système audio de 400 W RMS / 800 W en pointe avec Bluetooth 5¹.
- Conçu pour Can-Am, soit pour les conditions de conduite les plus exigeantes.
- Comprend des haut-parleurs intégrés au tableau de bord avant et au couvercle de cage arrière ainsi qu'une unité principale avec un caisson de basses intégré de 16,5 cm (6,5 po).
- L'ajout du support pour appareil électronique permet de maintenir solidement votre appareil Bluetooth en place pour écouter vos morceaux préférés.

Maverick X3, Maverick X3 MAX

715002873

1 374,99 \$



HAUT-PARLEURS CENTRAUX MTX

- Enceinte centrale se fixant à la cage et munie de deux haut-parleurs de 100 W de 16,5 cm (6,5 po).
- Conçus pour Can-Am, soit pour les conditions de conduite les plus exigeantes.
- Complément parfait pour le système audio MTX complet, pour un système à 7 haut-parleurs ou seul, en connectant la prise d'entrée auxiliaire directement dans votre appareil de musique.
- Non compatible avec les toits LoneStar.

Maverick X3 MAX

715004748

809,99 \$

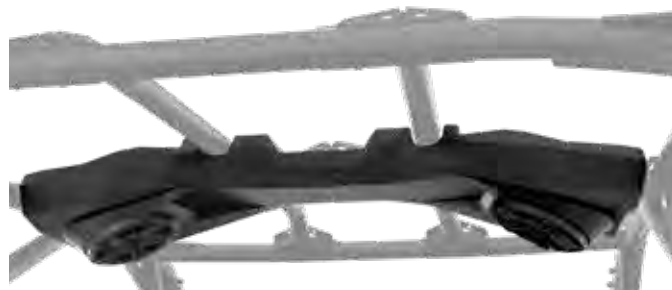

SYSTÈME DE COMMUNICATION INTER VÉHICULE RUGGED RADIOS

- Idéal pour communiquer avec la famille et les amis lors des randonnées en groupe.
- Portée de 3 à 6 km.
- Bouton-poussoir installé sur le volant afin de faciliter la communication.
- Peut être synchronisé avec le système d'intercom Rugged Radios.

Cet ensemble comprend:

- Radio portable bidandes RH-5R Rugged Radios sans fil de 5 W
- Ensemble casque d'écoute / micro
- Boutons-poussoirs d'interphone
- Support d'installation
- Chargeur

Maverick X3, Maverick X3 MAX

715003440

429,99 \$



SUPPORT POUR APPAREIL ÉLECTRONIQUE

- Plateforme pour système de divertissement idéale pour les randonnées.
- Polypropylène injecté robuste qui s'intègre parfaitement et s'installe facilement sur le dessus du tableau de bord.
- Unité ajustable qui maintient de façon sécuritaire la plupart des tablettes et téléphones intelligents d'une largeur de 13 cm (5,1 po) à 25,4 cm (10 po) (avec coque de protection).
- Se combine parfaitement avec le système audio MTX complet et le système d'intercom Rugged Radios.
- Permet l'installation du GPS Garmin Montana 680T.
- Volume de rangement intégré de 3,8 L (1 gal) avec accès à la prise 12 V du tableau de bord pour le chargement d'appareils.

Maverick X3, Maverick X3 MAX

715002874

179,99 \$

CHOIX
EXPERT

Installez vos appareils électroniques avec confiance grâce à ce système de fixation sécuritaire et ajustable pour vos tablettes, téléphones intelligents et autres gadgets.



Rangement Intégré avec accès à la prise 12 V dans le tableau de bord pour charger vos appareils

SYSTÈME D'INTERCOM RUGGED RADIOS

- Conçu spécifiquement pour faciliter les communications à l'intérieur du véhicule entre le conducteur et les passagers.
- Peut s'étendre à quatre personnes.
- Comprend un port audio pour vous permettre d'écouter votre musique préférée.
- Intégration parfaite avec le panneau de commande sur le tableau de bord.
- Peut être synchronisé avec le système de communication inter véhicule Rugged Radios (715003440).

Maverick X3, Maverick X3 MAX

715002891

754,99 \$



ENSEMBLE DE CASQUE DÉCOUTE RUGGED RADIOS POUR PASSAGERS ARRIÈRE

- Câbles de 3,7 m (12 pi) et ensembles de casque d'écoute/micro supplémentaires pour étendre le système d'intercom à 4 personnes.

Avec le Système d'intercom Rugged Radios

715004380

249,99 \$



Nouveau MIRROIR CENTRAL AVEC CAMÉRA DE VISION ARRIÈRE ET MONITEUR

- Ensemble de caméra de vision arrière et moniteur étanches.
- Caméra multi-angles qui affiche une image de la zone de chargement en temps réel et, bien entendu, de l'arrière du véhicule.
- Multiple camera feeds can be seen with the rear view camera, to see what you need.
- Remplace le rétroviseur de série (l'écran est intégré au rétroviseur de remplacement).
- La caméra utilise la lumière infrarouge pour permettre de voir dans l'obscurité.

Maverick X3, Maverick X3 MAX

715004905 • Noir

519,99 \$



**CHOIX
EXPERT**

Remplacez le rétroviseur par une caméra de vision arrière intégrée avec lumière infrarouge pour voir dans l'obscurité, et suivez l'action derrière vous!

Nouveau ENSEMBLE D'INSTALLATION DE BATTERIE AUXILIAIRE

(Non illustré)

- Permet d'ajouter une deuxième batterie de 30Ah pour une capacité d'alimentation supplémentaire des composantes électriques auxiliaires comme un système de son ou un treuil.
- Équipé d'un séparateur de batteries intelligent et intégré pour empêcher les composantes électriques de drainer la batterie de démarrage.
- L'ensemble comprend un bornier de jonction additionnel, tout le câblage nécessaire et le support pour batterie.
- Batterie supplémentaire vendue séparément (515176151).
- Non compatible avec le système de dégivrage, de chauffage et de ventilation.

Maverick X3, Maverick X3 MAX

715006315

314,99 \$

CHARGEUR DE BATTERIE ET MAINTENEUR

- Chargeur/mainteneur de batteries entièrement automatique de 3 ampères.
- Conserve la charge des batteries au plomb avant leur utilisation.
- Commandé par microprocesseur: chargement multi-phases pour plus de précision et de sécurité, et une longévité accrue des batteries.
- Détection automatique de la tension: identifie automatiquement les batteries de 6 ou de 12 volts.
- Charge et maintient la charge de petites batteries.
- Charge d'entretien: ce mode maintient automatiquement la charge optimale de la batterie.
- Protection contre le chargement inverse: aide à prévenir l'endommagement de la batterie et du chargeur.
- Crochet d'attache situé à l'extérieur de la zone active pour que ce soit plus pratique et plus sécuritaire.
- Bouton d'affichage/de mise en marche: appuyez sur le bouton d'affichage (display) pour voir l'état de chargement.
- Écoénergétique et écologique: répond aux critères les plus élevés d'efficacité énergétique.
- Inclus: chargeur à batterie de 3 ampères, adaptateur pour attache, adaptateur DC, câble d'alimentation de 61 cm (24 po) avec bague de fils fusionnés avec capuchon étanche, manuel de l'utilisateur.

715005061

69,99 \$



Nouveau CÂBLE DE RECHARGE RAPIDE AVEC INDICATEUR DE CHARGE

- Recharge vos batteries facilement et rapidement.
- Indicateur DEL à 3 couleurs permettant de voir le niveau de charge de la batterie.
- Vendu séparément.

715006055

24,99 \$



SURVOLTEUR DE BATTERIE

- Ports de sortie IPX3 intégrés résistant à l'eau.
- 4 indicateurs de batteries à DEL pour voir le niveau de charge en un coup d'oeil.
- Compact et portatif, il s'insère facilement dans votre sac à dos, dans le coffre à gants ou tout autre compartiment.
- Permet de démarrer rapidement un véhicule en situation d'urgence.
- Ports USB de 2,4A + 1A/5V pour un chargement rapide d'appareils USB, dont les téléphones intelligents, les lecteurs MP3 et les tablettes.
- Câble intelligent pour protéger contre la polarité inversée, les courts-circuits, la basse tension, les hautes températures et le chargement inverse.
- Idéal pour les sports motorisés, les motos et les moteurs de 4 ou 6 cylindres.
- Lumière à DEL intégrée (3 modes).
- Inclus: bloc d'alimentation pour démarrage de secours de 300CA, attache pour câble intelligent SA858, câble de chargement MC-USB à USB, étui de transport, manuel de l'utilisateur.

715005062

144,99 \$



CÂBLE DE RECHARGE RAPIDE

- Recharge vos batteries facilement et rapidement.
- Inclus dans le chargeur de batterie et mainteneur (715005061).
- Vendu séparément.

715005408

9,99 \$



FANION ILLUMINÉ

- Un incontournable pour les randonnées dans les dunes.
- DEL Cree de 5 W.
- Cinq lentilles de couleur permettant la personnalisation.
- Manche incandescent facile à installer et à retirer.
- Répond à la plupart des exigences des zones de dunes.
- Rend le véhicule plus visible.
- Base d'aluminium moulé, écrou en acétal serré à la main.
- Support de fixation et câblage inclus.
- Support de fanion de 1,2 m (4 pi) pour le dessus de la cage.
- Peut être installé sur les deux côtés du véhicule.

Maverick X3,

Maverick X3 MAX

715002886

314,99 \$



GPS GARMIN⁺ MONTANA⁺ 680T

- À la fois robuste et étanche, le Montana 680T est conçu pour résister aux éléments.
- Écran tactile antireflet de 10,16 cm (4 po) à double orientation adapté aux gants et offrant des couleurs vives et des images haute résolution.
- Appareil photo 8 mégapixels avec mise au point automatique; photos géolocalisées automatiquement.
- Repère à la fois les données satellites GPS et GLONASS pour obtenir un positionnement plus précis et des mises à jour plus rapides.

Maverick X3, Maverick X3 MAX

715002830

769,99 \$



- Cartes topographiques préchargées, incluant un abonnement d'un an aux images satellites BirdsEye.
- Boussole électronique 3 axes avec altimètre barométrique.
- Support pour appareil électronique (715002874) requis pour l'installation.
- Carte des États-Unis préchargée incluse.
- Support pour appareil électronique (715002874) requis.

Version européenne

• Conforme aux normes CE.

• Carte européenne préchargée incluse.

715003456

PRISE POUR VISIÈRE CHAUFFANTE

- Située à un endroit stratégique sur le véhicule pour ne pas compromettre vos mouvements.
- Prise pour visière vous permettant de conduire sans être incommodé par la buée.
- Facile et rapide à installer.
- Vendue individuellement.
- Visière chauffante non incluse.

Maverick X3, Maverick X3 MAX

715001246

64,99 \$



ENSEMBLE DE PRISE USB

- Recharge vos appareils électroniques pendant la conduite* (téléphone intelligent, lecteur MP3, accessoires chauffants, etc.)
- Prise USB double.
- *La prise ne peut recharger tous les types d'appareils pendant la conduite.

Maverick X3,

Maverick X3 MAX

219400510

37,99 \$



CÂBLAGE POUR ACCESSOIRES CHAUFFANTS

(Non illustré)

- Câblage nécessaire pour brancher et utiliser les accessoires de siège chauffant avant, le volant chauffant et la barre d'appui chauffante.

Maverick X3,

Maverick X3 MAX

710005757

124,99 \$

CHAUFFE-SIÈGE

- Chauffe-siège de 30 W pour une conduite confortable, sans frissons.
- Réglages de la température (élevée/basse [Hi/Low]) permettant de contrôler la chaleur.
- Comprend un chauffe-siège en fibre de carbone, une feuille de mousse et un commutateur sur le tableau de bord.
- S'installe directement dans le coussin du siège d'origine.
- Câble d'alimentation pour accessoires chauffants (715005757) requis pour l'installation sur les sièges avant.
- Câble d'alimentation pour accessoires chauffants (715006004) requis pour l'installation sur les sièges arrière.

Maverick X3,

Maverick X3 MAX

715005112

149,99 \$

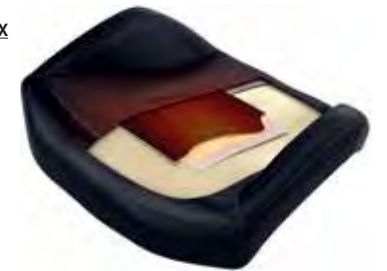

CAMÉRA CGX3

- Objectif grand angle de 160°.
- Options de résolution: de 3 à 20 mégapixels et mode VGA.
- Résolutions vidéo disponibles: 2,7K à 30 images par seconde (ips), 720p à 120/60/30ips, 1080p à 60/30ips et VGA à 240ips.
- Fonctions vidéo en 4K UHD à 24ips, en 2,7K QHD à 30ips et en 720p à 120 ips.
- Carte mémoire micro SD classe 10 de 32 Go.
- Écran tactile capacitif de 5 cm (2 po).
- Batterie Lithium-Ion d'une capacité de 1050 mAh, autonomie de 1/1,5 heure, durée de recharge 3 heures (2 batteries comprises).
- Connectivité Wi-Fi qui permet de contrôler votre appareil jusqu'à 10-15 mètres de distance via votre appareil mobile avec l'application Cyclops pour iOS et Android.
- Étanche jusqu'à 10 m sous l'eau sans boîtier.
- Différents modes disponibles: inversion des images, photo à intervalle pré-réglée, enregistrement à haute vitesse et en boucle, détection de mouvement, capture d'images fixes (pendant l'enregistrement vidéo), rafale et antipartage.
- Comprend huit supports de fixation.

9700130090

399,99 \$



STABILISATEUR DE CAMÉRA À CARDAN CGX3

(Non illustré)

- La précision de 3 axes et de 360 degrés élimine les tremblements et vous permet facilement de faire des vidéos de qualité professionnelle digne du cinéma avec votre caméra.
- Bluetooth 4.0 intégré, APP indépendante pour contrôler le cardan.

9700160090

349,99 \$

- Compatible avec le système iOS 8.0 et Android 4.4, ou plus récent.
- Batterie rechargeable.
- Résistant, en alliage d'aluminium.
- Manette 5 directions.
- Comprend un bouton multi-fonction pour plus de flexibilité et un commutateur pratique.

LUMIÈRE À DEL CGX3

(Non illustré)

- 3 ampoules LED à large faisceau qui produisent un maximum de 300 lumens (5 500-6 000K).
- Lumière attachable et résistante à l'eau.
- Trois modes d'éclairage: élevé, faible, clignotant.
- Batterie rechargeable de 1050 mAh.

9700200090

59,99 \$

TRÉPIED D'ALIMENTATION POUR CAMÉRA CGX3

(Non illustré)

- 5 200 mAh de puissance continue au bout de vos doigts, quand vous en avez besoin.
- Poignée de silicone caoutchouté pour une prise confortable.
- Lumière indiquant lorsque la batterie est presque vide.

9700100090

54,99 \$

- Comprend une poignée d'alimentation, une longue vis, un trépied avec socle, une attache pour étui à téléphone, un mini câble USB, un micro câble USB et une sangle ajustable.

PERCHE À AUTO PHOTO POUR CAMÉRA CGX3

(Non illustré)

- Prenez des photos ou des vidéos facilement avec la perche à auto photo CGX3, elle est assez résistante pour tous vos sports ou activités.

9700170090

24,99 \$



WARN⁺ VRX

- Scellant imperméable extrême IP68 protège contre les éléments.
- Construction métallique durable.
- Revêtement de peinture en poudre noire et attaches en acier inoxydable qui résistent à la corrosion.
- Nouvelle poignée d'embrayage robuste, fruit de plus de 70 ans de savoir-faire dans le domaine des dispositifs de blocage de moyeu 4WD WARN.
- Frein retenant la charge pour un contrôle exceptionnel.
- Train épicycloïdal métallique à trois étages offrant un fonctionnement fluide et efficace.
- Télécommande filaire et interrupteur à bascule sur le tableau de bord.
- Garantie à vie limitée (composants mécaniques), garantie de 3 ans (composants électriques).
- Force de traction de 2 041 kg (4 500 lb).

Nouveau TREUIL WARN VRX 45

- Câble en acier de 15 m (50 pi) de longueur et de 6,3 mm (1/4 po) de diamètre.
- Guide-câble à rouleau.
- Câble d'alimentation de treuil électrique (715003585) et pare-chocs à plaque de protection avant ou pare-chocs avant X mr/X rc requis pour l'installation.

Maverick X3, Maverick X3 MAX

715006110

649,99 \$



Nouveau TREUIL WARN VRX 45-S

- Câble en acier de 15 m (50 pi) de longueur et de 6,3 mm (1/4 po) de diamètre.
- Guide-câble à haussière en aluminium moulé.
- Câble d'alimentation de treuil électrique (715003585) et pare-chocs à plaque de protection avant ou pare-chocs avant X mr/X rc requis pour l'installation.

Maverick X3, Maverick X3 MAX

715006111

779,99 \$



CAN-AM HD

- Poignée d'embrayage ergonomique.
- Engrenages et bagues robustes en acier offrant un couple et une longévité accrus.
- Frein automatique retenant 100% de la charge.
- Solénoïde scellé assurant une protection contre les éléments.
- Télécommande filaire à l'épreuve des éléments et commutateur sur le tableau de bord.
- Conforme aux normes CE.

CAN-AM HD 4500

- Force de traction de 2 041 kg (4 500 lb).
- Câble en acier de 13,1 m (43 pi) de longueur et de 6,3 mm (15/64 po) de diamètre.
- Guide-câble à rouleaux robuste à quatre sens.
- Câble d'alimentation de treuil électrique (715003585) et pare-chocs à plaque de protection avant ou pare-chocs avant X mr/X rc requis pour l'installation.

Maverick X3, Maverick X3 MAX

715006416

379,99 \$



CAN-AM HD 4500-S

- Force de traction de 4 500 lb (2 041 kg).
- Câble synthétique de 15,2 m (50 pi) de longueur et de 6,35 mm (1/4 po) de diamètre.
- Guide-câble à haussière en aluminium à l'épreuve de la corrosion.
- Câble d'alimentation de treuil électrique (715003585) et pare-chocs à plaque de protection avant requis pour l'installation.

Maverick X3, Maverick X3 MAX

715006417

519,99 \$



GUIDE-CÂBLE À HAUSSIÈRE CAN-AM HD

- Essentiel lorsqu'on passe à un treuil avec un câble synthétique, ce guide-câble à haussière en aluminium résistant à la corrosion empêche le câble de se briser dans le coin d'un guide-câble à rouleaux et de s'user prématurément en raison de la surface inégale et usée du guide de roulement.
- Doit être utilisé avec câbles synthétiques seulement.

Treuil Can-Am HD

715006426

59,99 \$



GUIDE-CÂBLE À HAUSSIÈRE WARN

- Construction à double revêtement fini poudre.
- Requis pour l'utilisation du câble de treuil synthétique (705015070) sur les treuils Warn.
- Pour une utilisation avec les câbles de treuils synthétiques seulement.

Treuil Warn

705208797

119,99 \$



GUIDE-CÂBLE À ROULEAU

- Suggéré lors du changement du câble.
- Guide-câble de remplacement robuste pour les treuils.

Treuil Warn

715001119

69,99 \$

Treuil Can-Am HD

715007082

29,99 \$



TÉLÉCOMMANDE AVEC FIL WARN

- Permet à l'utilisateur d'ajouter une télécommande manuelle au treuil.
- Conforme à la norme CE.
- Câble d'alimentation (710001023) requis pour utiliser la télécommande sur un véhicule équipé d'un treuil de série.

Treuil Warn

710001002

74,99 \$



TÉLÉCOMMANDE AVEC FIL

- Permet à l'utilisateur d'ajouter une télécommande manuelle au treuil.
- Conforme aux normes CE.
- Télécommande avec fil (715007050) et câble de connexion inclus.

Treuil Can-Am HD

715006504

26,99 \$



TÉLÉCOMMANDE SANS FIL

- Système facile et rapide à installer grâce au câble de raccordement inclus avec antenne intégrée et le nécessaire d'installation complet.
- Permet d'opérer votre treuil dans un périmètre de 15,2 m (50 pi), pour une plus grande flexibilité d'utilisation.
- Toutes les composantes sont à l'épreuve des intempéries.

Treuil Warn

715002542

234,99 \$



CÂBLE DE RACCORDEMENT DE TREUIL ÉLECTRIQUE

(Non illustré)

- Requis pour l'installation d'un treuil.

Maverick X3, Maverick X3 MAX

715003585

124,99 \$

CÂBLE DE TREUIL SYNTHÉTIQUE

- Câble synthétique 6,35 mm (1/4 po) de 15,2 m (50 pi).
- Le guide-câble à haussière Warn (705208797) est requis lors de l'utilisation du câble de treuil synthétique afin d'en prévenir l'usure prématurée.

Treuil Warn

705015070

179,99 \$

- Câble synthétique 15,2 m (50 pi) de longueur et de 4,8 mm (3/16 po) de diamètre pour les treuils.
- Guide-câble à haussière (715006426) requis lorsqu'on passe à un câble synthétique afin d'éviter l'usure prématurée du câble.

Treuil Can-Am HD

715006430

154,99 \$



CÂBLE DE RECHANGE EN ACIER

- Câble d'acier 6,35 mm (1/4 po) de 16,8 m (55 pi) pour l'ensemble de treuil Warn.

Treuil Warn

715006699

89,99 \$

- Câble d'acier 6 mm (15/64 po) de 13,1 m (43 pi).
- Force de traction de 2 041 kg (4 500 lb).

Treuil Can-Am HD

705014978

24,99 \$



RALLONGE DE CÂBLE SYNTHÉTIQUE

- Câble léger de 6,35 mm (1/4 po), facile à manipuler.
- S'attache aisément au câble du treuil pour le rallonger de 15,2 m (50 pi) additionnels.
- Capacité de 2 041 kg (4 500 lb).

Maverick X3, Maverick X3 MAX

715001120

174,99 \$



CROCHET DE REMORQUAGE ARRIÈRE X RC / X MR

- Offre un ancrage solide quand un remorquage est nécessaire.
- Permet d'attacher la plupart des crochets ou sangles.
- Fait d'une plaque d'acier résistante de 5 mm (3/16 po) et d'un crochet d'acier tubulaire de 16 mm (5/8 po).
- De série sur les modèles Maverick X rc et X mr.

Maverick X3, Maverick X3 MAX

715004450

84,99 \$



ATTELAGE ARRIÈRE

- Construction robuste en acier.
- Revêtement par électrodéposition.
- Le point d'attache fixe pour une attache-remorque offre une capacité de remorquage de 590 kg (1 300 lb).
- Boule d'attelage non comprise.

Maverick X3, Maverick X3 MAX

■ 715002883 • Noir

149,99 \$

■ 715003938 • Rouge Can-Am

184,99 \$



SMART LOK™

TECHNOLOGY

MAÎTRISEZ L'ADHÉRENCE COMME JAMAIS

Exclusivité Can-Am : Adaptez-vous aux conditions hors route comme jamais auparavant grâce aux 4 roues motrices avec technologie Smart-Lok.

Smart-Lok est le différentiel hors route le plus avancé sur le marché. Il s'agit d'un différentiel avant entièrement verrouillable actionnable à la demande avec des modes automatiques à commande électronique qui offrent toujours une traction maximale dans toutes les conditions.

1 COMMENCEZ PAR L'ENSEMBLE DE DIFFÉRENTIEL POUR SMART-LOK

ENSEMBLE DE DIFFÉRENTIEL SMART-LOK^{MC}

- La technologie Smart-Lok^{MC} exclusive à Can-Am est un système de différentiel avant qui permet un vrai blocage complet à tout moment, avec modes automatiques contrôlés électroniquement.
- Ajustez votre différentiel selon vos besoins: «2x4» pour une traction arrière seulement, «4x4 Front Diff Lock» pour une conduite à 4 roues motrices complètement verrouillées ou «4x4 Smart Modes» pour sélectionner des modes pré-réglés qui conviennent à votre type de conduite.
- En utilisant de multiples sources de données, le mode «Smart Modes» amorce automatiquement le blocage avec la bonne intensité et juste au bon moment pour procurer le maximum de traction tout en conservant une manœuvrabilité à basse vitesse, ce qui permet un positionnement optimal et un sentiment de confiance.
- L'ensemble de différentiel Smart-Lok^{MC} est offert de série avec le mode Trail.
- Les modes Mud, Rock et Trail Activ peuvent être installés en choisissant un module automatique additionnel (vendu séparément) pour adapter encore plus votre conduite à votre environnement.
- Joints homocinétiques de performance (2X) et ensemble d'installation pour Smart-Lok^{MC} requis pour l'installation.

Maverick X3 produits après le 1^{er} janvier 2017

705402371

1 774,99 \$



L'ENSEMBLE DE DIFFÉRENTIEL SMART-LOK EST OFFERT DE SÉRIE AVEC LE MODE TRAIL



2 POURSUIVEZ AVEC L'ENSEMBLE D'INSTALLATION POUR SMART-LOK ET LE JOINT HOMOCINÉTIQUE DE PERFORMANCE

Les deux sont requis pour installer l'ensemble de différentiel pour Smart-Lok^{MC}.

ENSEMBLE D'INSTALLATION POUR SMART-LOK^{MC}

(Non illustré)

- Inclut toute la quincaillerie et le câblage nécessaires à l'installation.

Maverick X3 produits après le 1^{er} janvier 2017

715004746

404,99 \$

Maverick X3 et Maverick X3 MAX 2019 et plus récents

715005329

404,99 \$



JOINT HOMOCINÉTIQUE DE PERFORMANCE

- Conception haute performance idéale pour une utilisation hors route et procurant plus de puissance aux roues et une accélération supérieure pour la course et la conduite dans les dunes et le désert.
- Inclut les joints, l'arbre d'entraînement et les soufflets qui s'ajustent parfaitement à votre véhicule Can-Am.

Maverick X3 et Maverick X3 MAX (modèles 162,5 cm (64 po))

705401634

304,99 \$

Maverick X3 et Maverick X3 MAX (modèles 183 cm (72 po))

705402048

304,99 \$



3 DOMINEZ VOTRE ENVIRONNEMENT DE CONDUITE AVEC UN MODULE «SMART MODE» (OPTIONNEL)

Ces modules vous permettent d'ajouter les modes **MUD**, **ROCK** ou **TRAIL ACTIVE** aux véhicules équipés de l'ensemble de différentiel pour Smart-Lok. Vous pouvez installer un seul module Smart Mode à la fois.



- Le mode «MUD» est conçu spécifiquement pour procurer une traction supérieure dans les trous de boue les plus profonds.
- Lorsque le système détecte que le couple moteur est élevé et/ou qu'il y a patinage, Smart-Lok^{MC} verrouillera complètement la partie avant.
- Le système restera verrouillé jusqu'à ce que l'accélérateur soit relâché.

MODULE SMART MODE «MUD»

Modèles munis d'un différentiel Smart-Lok^{MC}

715005282

179,99 \$



- Le mode «ROCK» est conçu spécifiquement pour vous aider à franchir les sols rocailleux les plus techniques.
- Lorsque le système détecte que le couple moteur est élevé alors que le véhicule roule à basse vitesse, le différentiel Smart-Lok^{MC} verrouillera progressivement la partie avant et restera engagé jusqu'à ce que l'accélérateur soit relâché pour éviter le patinage et procurer une traction optimale.
- Cet engagement progressif facilite une direction adoucie lors de la conduite.

MODULE SMART MODE «ROCK»

Modèles munis d'un différentiel Smart-Lok^{MC}

715005283

179,99 \$



- Le mode «TRAIL ACTIV» est conçu pour la conduite dynamique et pour vous procurer une précision incomparable lors des virages.
- Lorsque le système détecte que le couple moteur est élevé et/ou que la vitesse du véhicule augmente, le différentiel Smart-Lok^{MC} verrouillera progressivement la partie avant et restera engagé jusqu'à ce que l'accélérateur soit relâché ou que la vitesse du véhicule diminue.
- Cet engagement progressif facilite une direction adoucie lors de la conduite.

MODULE SMART MODE «TRAIL ACTIV»

Modèles munis d'un différentiel Smart-Lok^{MC}

715005284

179,99 \$



LA PERFORMANCE QUE
VOUS MÉRITEZ AVEC DES
ACCESSOIRES ESTIMÉS
DES COUREURS



EXTINCTEUR

- Idéal pour les feux de graisse, d'huile et d'origine électrique.
- S'utilise avec le support pour extincteur par Lonestar Racing.
- Non conforme aux normes CE.

295100833
36,99 \$



PLAQUE D'EMBRAYAGE ET POMMEAU ROBUSTES LONESTAR RACING

- Cette plaque d'embrayage faite d'acier inoxydable durable est solidement boulonnée en place.
- L'ensemble est fourni avec un pommeau de levier de vitesse Lonestar Racing en aluminium solide.
- Offre une durabilité accrue pour le conducteur axé sur la performance.

Maverick X3, Maverick X3 MAX
715004866
159,99 \$



GARDE-BOUE AVEC SUPPORTS LONESTAR RACING

- Ces garde-boue boulonnés font un excellent ajout.
- Supports durables en chromoly.
- Aident à protéger les bras oscillants, les rotors et les joints homocinétiques contre les roches et les débris.
- Vendus en paire.

Maverick X3, Maverick X3 MAX
715004865
309,99 \$



RENFORT POUR SUPPORT EXTERNE DE BRAS DE CONTRÔLE MÉDIAN LONESTAR RACING

- Renforce les tiges du bras de contrôle en conditions de conduite difficiles.
- Boulons en acier robuste incrus.

Maverick X3, Maverick X3 MAX
715004868
149,99 \$



GOUPILLES DE COUVERCLE DE TRANSMISSION À DÉGAGEMENT RAPIDE LONESTAR RACING

- Cet ensemble permet de retirer le couvercle de transmission en quelques secondes afin d'accéder à la courroie, et ce, sans outil.
- Inclut 4 goupilles en acier inoxydable à dégagement rapide, avec pinces et attaches.
- Remplace toutes les vis du couvercle de transmission.
- Ce produit modifie l'étanchéité du couvercle de transmission; il est fortement recommandé d'utiliser ce produit seulement pour la conduite dans un environnement sec.

Maverick X3, Maverick X3 MAX
715005045
124,99 \$



PLAQUE DE RENFORT ARRIÈRE ROBUSTE POUR BRAS DE CONTRÔLE LONESTAR RACING

- Plaque de support double épaisseur en acier de haute qualité pour le bras de contrôle.
- Renforce le levier installé au châssis tout en donnant à votre véhicule un look de course qui a du mordant.
- Installation facile.

Maverick X3, Maverick X3 MAX
715005046
239,99 \$



SUPPORT POUR EXTINCTEUR LONESTAR RACING

- Support permettant de libérer l'extincteur d'incendie en quelques secondes.
- Fait de billettes d'aluminium anodisé noir.
- Convient aux tubes de 4,7 cm (1,85 po) de diamètre.
- Peut être fixé partout sur la cage.
- Permet de transporter un équipement d'urgence.
- Inclut les montures, une goupille de retrait rapide, une plaque de montage et deux pinces.
- Extincteur vendu séparément.
- Logo «Lonestar Racing for Can-Am».

Maverick X3, Maverick X3 MAX
715003734
214,99 \$





Nouveau ÉCHAPPEMENT YOSHIMURA EN LIGNE TRIPLE

- Conçu en collaboration avec Yoshimura.
- Fait d'acier inoxydable 304 avec enjoliveur en aluminium brossé.
- Un son et une apparence améliorés, 19% plus léger que l'échappement d'origine.
- Pare-étincelles approuvé USDF/USDA.

- Aucun réglage du système à injection de carburant requis.
- Conforme aux normes ROHVA et EPA.
- Non conforme aux normes CE.

Maverick X3, Maverick X3 MAX

715005183 • En ligne triple

1 529,99 \$

715002882

1 269,99 \$



715005183



715002882



Son, apparence et construction améliorés, à la mesure de la réputation de la marque légendaire Yoshimura.



ENSEMBLE D'AMORTISSEURS HAUTE PERFORMANCE 2,5 / 3 BYPASS DE FOX**

- Ensemble de mise à niveau pour amortisseurs Piggyback à l'avant et amortisseurs à réservoir à l'arrière qui vous procure une performance de suspension identique aux modèles X rs.
- Améliorent le confort de conduite et la maniabilité du véhicule.
- Technologie Bypass interne sensible à la position; conçue pour s'adapter à tous les terrains et procurer un rebond additionnel.
- Grâce aux nombreux ajustements et contrôles offerts, les utilisateurs peuvent mettre au point leur véhicule, peu importe leur expérience, leur style de conduite, le terrain ou les conditions.
- Double réglage de vitesse en compression.
- Large gamme de réglages de rebond.
- Ressorts à double flexibilité avec croisement et précharge réglables.
- Amortisseurs boulonnés à remplacement direct.
- Pneus de 29 po recommandés.

Maverick X3 (sauf modèles X rs)

715003937

6 204,99 \$



ENSEMBLE DE MISE À NIVEAU HIGH OUTPUT 172 CH X3

- Cet ensemble de mise à niveau de la performance est conçu exclusivement pour les modèles Maverick X3 2017.
- Obtenez 18 ch additionnels, pour un total de 172 ch.
- Inclus: refroidisseur intermédiaire avec ventilateur, pompe à carburant, catalyseur et courroie haute performance.
- Pour préserver la garantie du véhicule, l'installation doit être faite par un concessionnaire autorisé BRP.
- Décret C.A.R.B. # D-799U

Maverick X3, Maverick X3 MAX (modèles 2017)

715004700

1 734,99 \$



CRIC POUR VÉHICULE HORS ROUTE

- Un design à vis inspiré des courses pour soulever votre véhicule rapidement et sans effort afin de changer un pneu crevé en randonnée.
- S'utilise facilement avec une clé à douille ou à chocs (avec entraînement de 13 mm (1/2 po)) standard.
- Base de soutien intégrée pour faciliter la fixation du cric sur les porte-roue de secours.
- Comprend 2 points d'attache fixes pour des points de levage sécuritaires.
- Hauteur réglable entre 19 cm (7,5 po) et 108 cm (42,5 po).

Maverick X3, Maverick X3 MAX

715003610

559,99 \$



Nouveau PÉDALE DE FREIN X RC

- Pédale de frein avec une surface plus large pour le pied.
- Améliore l'ergonomie et le contrôle pour le conducteur qui doit gravir des surfaces rocailleuses.

Maverick X3, Maverick X3 MAX

715004901

64,99 \$



BRAS DE SUSPENSION INFÉRIEURS ARQUÉS

- Design arqué pour une garde au sol plus généreuse.
- De série sur les modèles X mr et X rc.

Maverick X3, Maverick X3 MAX

715005066 • Modèles de 183 cm (72 po)

239,99 \$

715005065 • Modèles de 162,5 cm (64 po)

229,99 \$

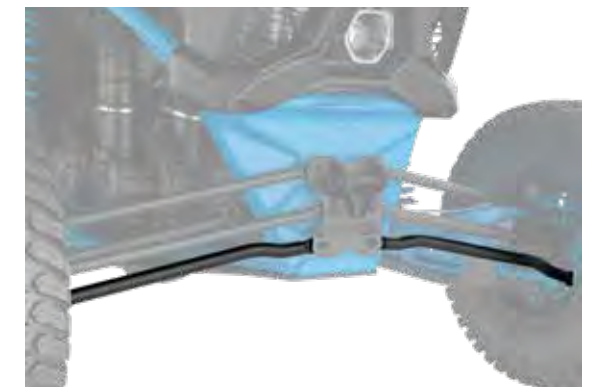

*AVERTISSEMENT: Faire des modifications ou ajouter des accessoires pourrait modifier le comportement de votre véhicule. Il est alors important de se familiariser avec votre véhicule et ces changements et d'adapter votre conduite en conséquence. Ne pas effectuer de modifications non autorisées et ne pas utiliser d'équipements ou d'accessoires non homologués par BRP. Comme ces modifications n'ont pas été testées par BRP, elles peuvent augmenter le risque de blessures ou de pertes de contrôle et rendre le véhicule illégal. Consulter un concessionnaire BRP autorisé pour connaître les accessoires disponibles pour votre véhicule.

DOMINEZ LA BOUE AVEC DES ACCESSOIRES FAITS POUR LE PIRE

PERFORMANCE



Nouveau RELOCALISATEUR DE RADIATEUR

- Permet de relocaliser le radiateur à l'arrière de la cage.
- Protège le radiateur contre les débris et les roches.
- Préviens la diminution de la capacité de refroidissement en conditions boueuses.
- Réduit l'apport d'air chaud dans la cabine.
- Se lave facilement.
- Comprend le matériel de fixation du support et les tuyaux.
- Non compatible avec les accessoires dans la boîte de chargement, les accessoires installés à l'arrière de la cage, le système audio MTX complet et les panneaux supérieurs de porte.

Maverick X3, Maverick X3 MAX

715004937

1 389,99 \$



Nouveau PRÉFILTRE DES PRISES D'AIR SURÉLEVÉE

- Préfiltre conçu expressément pour les prises d'air surélevées.
- Assure une protection accrue du moteur dans les conditions de conduite difficiles.
- Aide à garder le filtre à air propre.
- Le filtre bloque les particules de plus de 0,13 mm (0,005 po) de diamètre.
- Nécessaire pour conserver la garantie du véhicule lorsque des chenilles sont installées.

Maverick X3

715005599

129,99 \$



SÉPARATEUR DE PARTICULES S&B

- Génère des tourbillons qui éjectent environ 94% de la poussière, de la neige ou des particules fines avant qu'elles n'atteignent la boîte d'admission d'air.
- Aide à maintenir la puissance, protège votre moteur et augmente de beaucoup la durée de vie de votre filtre.
- Se fixe à l'aide de pinces ajustables à l'arceau de sécurité.
- Non compatible avec les barres anti-intrusion arrière pour les modèles 2019.

Maverick X3 (sauf modèles X mr), Maverick X3 MAX

715004297

529,99 \$



ENSEMBLE DE PRISE D'AIR SURÉLEVÉE

- Éleve le point de prise d'air pour le moteur et la transmission CVT, et permet de submerger partiellement le véhicule dans l'eau ou la boue sans que l'eau ne s'infilte dans le moteur.
- Non compatible avec le séparateur de particules S&B, le support pivotant LinQ, la barre anti-intrusion arrière Lonestar Racing et les panneaux et fenêtres arrière.
- Boîte d'admission d'air scellée (707800780, vendue séparément) requise pour l'installation sur les modèles produits avant janvier 2018.
- De série sur les modèles Maverick X3 X mr.
- Non conforme aux normes CE.

Maverick X3, Maverick X3 MAX

715003733

854,99 \$



TROUSSE D'URGENCE

- Trousse d'urgence complète qui comprend tout l'équipement et les outils essentiels pour résoudre les problèmes auxquels les amateurs de sports motorisés pourraient être confrontés.
- Comprend : câbles de démarrage, compresseur d'air, trousse de réparation de pneu, tendeur à cliquet, ruban adhésif entoilé, sangle de remorquage 1 500 kg (3 300 lb), attaches zip-tie mono-usage, chiffons, trousse de premiers soins.

715004359

169,99 \$



FILTRE À AIR PERFORMANCE TWIN AIR

- Le meilleur choix pour les conditions les plus difficiles.
- Mousse filtrante huilée à plusieurs couches lui donnant une capacité supérieure à bloquer la poussière lors de débit d'air élevé.
- Lavable et réutilisable.

Maverick X3, Maverick X3 MAX

715002895

124,99 \$



MOUSSE DE REMPLACEMENT

(Non illustré)

- Mousse de remplacement pour filtre à air Performance Twin Air.

Maverick X3, Maverick X3 MAX

707800713

49,99 \$

BÂCHES ET AJOUTS

PERFORMANCE / BÂCHES ET AJOUTS

ACCESSOIRES



BÂCHE DE REMORQUAGE

(Non illustré)

- Toile ultra-résistante faite de polyester teint en solution et résistant aux rayons UV.
- Le revêtement intérieur doux protège le pare-brise et les panneaux colorés contre l'abrasion.
- Toutes les principales zones d'abrasion sont renforcées par une double épaisseur de toile.
- Cette bâche de remorquage résistante aux intempéries protège votre véhicule lors du remisage et du transport.
- Offre un accès au bouchon du réservoir d'essence et à la cabine du côté passager.
- Installation facile et rapide.
- Conçue pour un ajustement parfait à votre véhicule, avec ou sans accessoires de marque Can-Am.

Maverick X3

715005813

414,99 \$

Maverick X3 MAX

715005814

539,99 \$

SANGLES À CLIQUET RÉTRACTABLES BOLT-ON[®]

- Idéales pour transporter votre véhicule récréatif ou pour sécuriser des chargements.
- S'assemblent facilement : se boulonnent sur toute surface plane (par ex. la benne ou le châssis).
- Sangles à cliquet de 2,5 cm x 1,8 m (1 po x 6 pi) avec coutures ultra-robustes, offrant une capacité de charge de 226 kg (500 lb) et une résistance à la rupture de 680 kg (1 500 lb).
- Le bouton poussoir permet à la sangle de se détendre puis de s'enrouler automatiquement sur elle-même, alors que le mécanisme d'encliquetage resserre la sangle solidement, afin qu'elle maintienne en place votre véhicule ou votre chargement en toute sécurité.
- La poignée en caoutchouc assure une prise solide tandis que le crochet revêtu de vinyle protège la surface sur laquelle sera fixée la sangle à cliquet.
- Vendues en paire.

295100737

39,99 \$



SANGLES À CLIQUET

- Pour des chargements jusqu'à 181 kg (400 lb).
- Sangle de 2,5 cm x 3 m (1 po x 10 pi) avec logos Sea-Doo, Ski-Doo et Can-Am.
- Cliquet de luxe avec poignées de caoutchouc.
- Crochets en S recouverts.
- Paquet de 2.

860200447

Noir/Gris

22,99 \$



ACCESSOIRES

APACHE

SYSTÈMES DE CHENILLES

Chaque ensemble de chenilles est fait pour un usage spécifique et conçu de façon optimale pour le travail et le plaisir. Dans la neige profonde, sur les sentiers ou pour tirer de lourdes charges, les chenilles Apache flotteront sur le terrain de votre choix.



ADAPTÉS
ET COMPATIBLES



QUALITÉ
ET FIABILITÉ



STYLE
ET VISION



APACHE BACKCOUNTRY

Vous pouvez enfin explorer l'hiver en toute liberté grâce à la performance inégalée des ensembles de chenilles Apache Backcountry qui ne font aucun compromis sur la traction. Ne laissez pas l'hiver vous arrêter, et profitez d'une conception faite pour exceller dans la neige profonde, autant pour le travail que pour le pur plaisir.

P.63

APACHE 360 LT

Choisissez l'ensemble de chenilles Apache 360 LT, qui s'adapte à toutes les conditions et aux différents terrains.

P.64

APACHE BACKCOUNTRY

Explorez sans limite. Parcourez des sentiers inexplorés, aventurez-vous dans la neige profonde et vous constaterez que la technologie derrière nos réputées motoneiges est aussi à votre disposition. Avec une plus grande surface de contact et un design de chenilles dynamique, allez encore plus loin que vous auriez imaginé et avec la meilleure performance dans la neige.

GARANTIE DE 1 AN

DESIGN DE CADRE ET RAIL QUI GARANTIT UNE RÉPARTITION ÉGALE DU POIDS SUR LA NEIGE

AUGMENTATION DE LA GARDE AU SOL MOYENNE DE 16,2 CM (6,4 PO)

DES CHENILLES QUI ONT DU MORDANT, AVEC CRAMPONS DE 5 CM (2 PO) POUR UN MAXIMUM DE TRACTION



LA PLUS GRANDE SURFACE DE CONTACT: 37% PLUS GRANDE QUE CELLE DU MODÈLE APACHE 360 LT

Nouveau SYSTÈME DE CHENILLES APACHE BACKCOUNTRY LT

- Chenilles conçues pour offrir la meilleure performance avec une flottaison et une traction inégalées sur la neige.
- Large surface de contact, 37% plus grande que celle du modèle Apache 360 LT.
- Augmente considérablement la garde au sol de 16,2 cm (6,4 po), aidant à garder le véhicule sur la neige.
- Design inspiré de la conception des rails de motoneige.
- Crampons de 5 cm (2 po) pour une traction maximale sur la neige.

Maverick X3, Maverick X3 MAX

715004734
7 999,99 \$

- L'ensemble de fixation Apache Backcountry LT, le module DPS pour chenilles et le préfiltre à air pour moteur et CVT sont requis.
- Bonifiez votre système de chenilles en utilisant des roues supplémentaires, des glissières avec plaquettes Vespel et des grattoirs à neige pour rail.
- Pour utilisation hivernale seulement.

Nouveau ENSEMBLE DE FIXATION APACHE BACKCOUNTRY LT

- (Non illustré)
- Requis pour l'installation du système de chenilles Apache Backcountry LT.
- Le module DPS et le préfiltre sont requis et vendus séparément.

Maverick X3, Maverick X3 MAX

715004397 • Modèles de 162,5 cm (64 po)	715004394 • Modèles de 183 cm (72 po)
949,99 \$	1 049,99 \$

APACHE 360 LT

Peu importe le terrain, la météo ou la saison, l'ensemble de chenilles Apache 360 LT rehaussera votre expérience Can-Am. Conçu pour offrir une traction supérieure et transporter des charges plus lourdes en terrain mou, il peut être installé sur un VTT ou un VCC et être utilisé toute l'année pour l'aventure ou les tâches ardues.

GARANTIE DE 2 ANS

FACILE ET RAPIDE À INSTALLER

AUGMENTATION DE LA GARDE AU SOL MOYENNE DE 11,4 CM (4,5 PO)



SURFACE DE CONTACT RÉGLABLE UNIQUE POUR AFFRONTÉ LES CONDITIONS LES PLUS DIFFICILES TOUTE L'ANNÉE



LES ROUES DOUBLE ROULEMENT À SURMOULAGE EN CAOUTCHOUC ET L'ESPACEMENT DÉCALÉ ENTRE LES ROUES RÉDUISENT LA FRICTION ET LES VIBRATIONS, TOUT EN ASSURANT LA FIABILITÉ

SURFACE TOTALE AU SOL DE 13 417 CM² (2 079,7 PO²)

SYSTÈME DE CHENILLES APACHE 360 LT

- Chenilles multifonctionnelles conçues pour supporter de lourdes charges et convenant à la plupart des véhicules hors route Can-Am.
- Hauteur de roue avant réglable pour procurer un meilleur angle d'attaque et une performance accrue sur les terrains difficiles lorsqu'elle est augmentée, ou pour une plus grande surface de contact lorsqu'elle est réduite.
- Augmentation de la garde au sol moyenne de 11,4 cm (4,5 po).
- Crampons de 2,5 cm (1 po) à l'avant et de 3,2 cm (1,25 po) à l'arrière.
- L'ensemble de fixation Apache 360 LT, le module DPS pour chenilles et le préfiltre à air pour moteur et CVT sont requis.
- Il est recommandé de l'utiliser seulement sur la neige pour les modèles Maverick X3.
- Conforme aux normes CE.

Maverick X3, Maverick X3 MAX

715005103

4 924,99 \$

Requis pour installer les systèmes de chenilles Apache Backcountry et Apache 360 LT

PRÉFILTRE DE LA PRISE D'AIR DU MOTEUR ET DE LA TRANSMISSION CVT

- Ajoute une protection supplémentaire au moteur et à la transmission CVT dans les conditions de conduite difficiles.
- Aide à garder le filtre à air propre.
- Le filtre bloque les particules de plus de 0,19 mm (0,007 po) de diamètre.

Maverick X3, Maverick X3 MAX

715005600

129,99 \$



MODULE DPS POUR CHENILLES

- (Non illustré)
- Module DPS innovant qui fournit le facteur de correction pour l'indicateur de vitesse et maximise la souplesse de la direction pour une maîtrise parfaite des chenilles et une conduite facile.
- Requis pour installer les systèmes de chenilles Apache.

Maverick X3, Maverick X3 MAX

715004707

159,99 \$

ENSEMBLE DE FIXATION APACHE 360 LT

- (Non illustré)
- Requis pour l'installation du système de chenilles Apache 360 LT.
- Le module DPS et le préfiltre ne sont pas inclus.

Maverick X3, Maverick X3 MAX

715004392 • Modèles de 162,5 cm (64 po)

839,99 \$

715004393 • Modèles de 183 cm (72 po)

1 039,99 \$

PROMOUNT

— PELLÉS

ADAPTÉS ET COMPATIBLES

QUALITÉ ET FIABILITÉ

STYLE ET VISION



La nouvelle gamme de pelles ProMount a été conçue tant pour les déneigeurs professionnels que pour les amateurs qui veulent des outils de qualité supérieure. Can-Am a redessiné la pelle, du châssis à la lame, pour lui donner une efficacité optimale.

LE SYSTÈME DE FIXATION LE PLUS EFFICACE

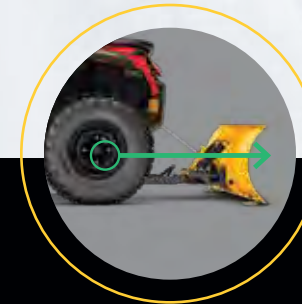

La plaque de fixation ventrale procure l'angle d'attaque optimal pour la plus grande force de poussée.

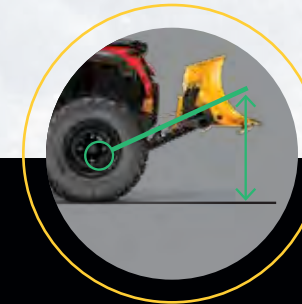

La fixation du châssis poussoir en position avant procure la plus grande hauteur de levage de l'industrie.

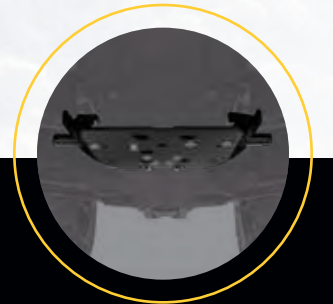

La plaque de fixation à profil bas a peu d'impact sur la garde au sol et elle peut demeurer en place toute l'année.

S'ATTACHE EN UN CLIC

Le système de pelle Can-Am ProMount s'attache EN QUATRE ÉTAPES FACILES, vous pouvez donc vous mettre au travail rapidement avec un minimum d'effort, pour un maximum de résultats.



Déplacez le véhicule vers la pelle.



Attachez le câble de treuil à la pelle à l'aide du crochet de guidage/guide-câble.



Levez la pelle jusqu'à ce qu'elle s'attache à la plaque de fixation.



Enlevez le câble de treuil du guide. Le tour est joué!

PELLES EN ACIER CAN-AM PROMOUNT

Conçues en acier de calibre 12 et dessinées pour un maximum d'efficacité quand vous déblayez, les lames d'acier ProMount sont offertes dans une variété de tailles pour vous donner le bon outil pour la tâche devant vous.

ENSEMBLES DE PELLE EN ACIER CAN-AM PROMOUNT

Ces ensembles comprennent:

- Pelle Can-Am ProMount en acier
- Châssis pousoir avec système d'attache rapide
- Plaque de fixation (non illustrée) Can-Am ProMount

Maverick X3, Maverick X3 MAX

- 715006302 - Noir
- 715006303 - Jaune

1 239,97 \$



183 cm (72 po)

PELLE CAN-AM PROMOUNT FLEX2

La technologie du polyéthylène de masse moléculaire très élevée (HMWPE) confère à la lame Flex2 une fiabilité maximale et une résistance aux chocs. La rouille et la déformation ne l'affectent aucunement. Assez résistante pour affronter le travail, mais assez flexible pour survivre aux obstacles imprévus, la lame Flex2 simplifie votre travail.

ENSEMBLE DE PELLE CAN-AM PROMOUNT FLEX2

Cet ensemble comprend:

- Pelle Can-Am ProMount Flex2
- Châssis pousoir avec système d'attache rapide
- Plaque de fixation (non illustrée) Can-Am ProMount

PELLE 183 CM [72 PO]

Maverick X3, Maverick X3 MAX

- 715006301 - Noir

1 369,97 \$



183 cm (72 po)

PELLES EN ACIER CAN-AM PROMOUNT

- Lames vendues séparément pour vous permettre de créer votre ensemble.
- Compatible avec les accessoires de pelles Can-Am ProMount pour une polyvalence accrue.

PELLE 183 CM [72 PO]

- Déblaise un chemin de 168 cm (66 po) lorsque la pelle est à son angle maximal.
- Hauteur de la lame de 43 cm (17 po).

Convient au châssis pousoir ProMount

- 715004474 - Noir
- 715006021 - Jaune

479,99 \$



183 cm (72 po)

PELLE CAN-AM PROMOUNT FLEX2

- Lames vendues séparément pour vous permettre de créer votre ensemble.
- Compatible avec les accessoires de pelles Can-Am ProMount pour une polyvalence accrue.

Nouveau PELLE 183 CM [72 PO]

- Déblaise un chemin de 168 cm (66 po) lorsque la pelle est à son angle maximal.

Convient au châssis pousoir ProMount

- 715004485 - Noir

609,99 \$



183 cm (72 po)

CRÉEZ
VOTRE PROPRE
ENSEMBLE

en choisissant le type et la longueur de pelle qu'il vous faut pour votre châssis pousoir. Les châssis pousoirs ProMount sont compatibles avec toutes les lames.

VOTRE TRAVAIL, VOTRE CHOIX

Une solution personnalisée réellement adaptée à votre tâche - et des composantes de qualité pour un travail impeccable. La plaque de fixation, le châssis pousoir et les lames ProMount offrent un système universel que vous pouvez adapter à votre Can-Am et à vos besoins.

CHÂSSIS POUSSOIR AVEC SYSTÈME D'ATTACHE RAPIDE CAN-AM PROMOUNT

- Construction tubulaire en acier résistant aux manœuvres les plus rigoureuses.
- Sa position d'installation permet de fournir une force de poussée et une traction optimales.
- Goupille de grande taille conçue pour faciliter la rotation de la lame et éliminer l'accumulation de neige et de terre au point de pivot.
- Comprend le système d'attache rapide avec alignement automatique, une pédale au pied qui facilite le décrochage de la pelle et un capteur d'arrêt ergonomique pour ajuster l'angle de la pelle.
- Permet à la lame de pivoter de la gauche ou de la droite, en cinq positions.
- Conçu pour une élévation maximale de la pelle.
- Le rouleau pour guide-câble de pelle et le capteur d'arrêt automatique sont recommandés pour allonger la durée de vie du câble du treuil.
- Plaque de fixation Can-Am ProMount requise.

Maverick X3, Maverick X3 MAX

715003910

599,99 \$



Compatible avec toutes les pelles Promount

RALLONGE DE CHÂSSIS POUSSOIR CAN-AM PROMOUNT

- Rallonge de châssis pousoir de 30 cm (12 po) est nécessaire lorsqu'une pelle est installée avec les systèmes de chenilles Apache.

Maverick X3, Maverick X3 MAX

715006257

179,99 \$



Nécessaire lorsqu'une pelle est installée avec le système de chenilles Apache.

PLAQUE DE FIXATION CAN-AM PROMOUNT

- Requête pour l'installation du châssis pousoir avec système d'attache rapide Can-Am ProMount.
- Plaque de fixation conçue avec précision pour demeurer en place toute l'année.
- Peut être installée avec ou sans les plaques de protection Can-Am.

Maverick X3, Maverick X3 MAX

715004484

159,99 \$



ACCESSOIRES POUR PELLE CAN-AM PROMOUNT

MARQUEURS D'EXTRÉMITÉ DE PELLE CAN-AM PROMOUNT

- Permettent de mieux voir les extrémités de votre pelle.
- Hauteur: 60 cm (24 po).
- Vendus en paire.
- Compatible avec les pelles Can-Am Promount en acier et les pelles Flex2 avec ou sans rallonge de pelle (sauf la pelle Can-Am Promount en acier de 137 cm (54 po)).

Maverick X3, Maverick X3 MAX

715004206

49,99 \$

AILERONS LATÉRAUX CAN-AM PROMOUNT

- Permettent de garder la neige dans la pelle.
- Dimensions: 43,2 cm x 33 cm (17 po x 13 po).
- Vendus en paire.
- Compatibles avec les pelles Can-Am ProMount avec ou sans rallonges (sauf la pelle Can-Am ProMount en acier de 137 cm (54 po)).

Maverick X3, Maverick X3 MAX

715006258

159,99 \$



PATIN D'USURE EN PLASTIQUE CAN-AM PROMOUNT

- Idéal pour prévenir les dommages à votre pavé.

Maverick X3, Maverick X3 MAX

168 cm (66 po)

183 cm (72 po)

715004482

715004483

99,99 \$

159,99 \$

RALLONGES DE PELLE CAN-AM PROMOUNT

- Ajoutent 8 cm (3 po) de chaque côté.
- Compatibles avec les pelles Can-Am ProMount (sauf la pelle Can-Am ProMount en acier de 137 cm (54 po)).
- Un patin d'usure plus long peut être installé pour couvrir la largeur totale de la pelle avec les rallonges.
- Compatible avec les pelles Can-Am Promount en acier et les pelles Flex2 avec ou sans rallonge de pelle (sauf la pelle Can-Am Promount en acier de 137 cm (54 po)).

Maverick X3, Maverick X3 MAX

■ 715004205 • Noir

■ 715005319 • Jaune

124,99 \$

Nouveau SYSTÈME POUR PELLE CAN-AM PROMOUNT

- Transforme votre système de pelle en une unité facile à contrôler à partir du siège du conducteur.
- Procure un plein contrôle haut-bas et gauche-droite de la pelle sur le bout de vos doigts en utilisant la manette fournie.
- Contrôle de tous les mouvements de la pelle d'une seule main, permettant de réaliser vos tâches facilement.
- Compatible avec les tous les châssis pousoirs et pelles ProMount.
- Non compatible avec les ensembles de chenilles Backcountry sur les Maverick X3

Compatible avec les tous les châssis pousoirs et pelles ProMount

715006022

1 189,99 \$



GUIDE-CÂBLE À ROULEAU POUR PELLE

- Diamètre permettant de réduire l'usure du câble lors de l'utilisation de la pelle.
- Fonctionne avec toutes les pelles ProMount.

Maverick X3, Maverick X3 MAX

705009222

74,99 \$



CAPTEUR D'ARRÊT AUTOMATIQUE POUR PELLE

- (Non illustré)
- Pour contrôler la tension exercée sur le câble lorsque le système de pelle est surélevé.
- Préviend l'endommagement du treuil, du châssis pousoir de la pelle et du véhicule.

Maverick X3, Maverick X3 MAX

715006259

134,99 \$



PNEUS D'ORIGINE

PNEU X DS - MAXXIS BIGHORN

Avant - 29 po x 9 po x 14 po

705401674

234,99 \$

Arrière - 29 po x 11 po x 14 po

705502225

244,99 \$

MAXXIS BIGHORN 2.0 TIRE

Avant - 28 po x 9 po x 14 po

705401592

224,99 \$

Arrière - 28 po x 11 po x 14 po

705502144

244,99 \$

Avant - 27 po x 9 po x 14 po

705401377

189,99 \$

Arrière - 27 po x 11 po x 14 po

705502019

234,99 \$

705400961 • C€

705501295 • C€



PNEU X RS - MAXXIS BIGHORN

Avant et arrière - 30 po x 10 po x 14 po

705401718

274,99 \$

PNEU MAXXIS LIBERTY

- Conçu pour une conduite performante et pour vous offrir à vous et à votre côte à côte la liberté sur une variété de terrains.
- Construction radiale 8 plis.

Maverick X3 X rc

30 po x 10 po x 14 po

705402143

304,99 \$

32 po x 10 po x 14 po

705402464

264,99 \$



JANTES D'ORIGINE

JANTE MAVERICK X3 X RC 14 PO

- Jante d'aluminium noir, enduite de vernis transparent.
- Choix de couleur de verrou de talon.

Maverick X3, Maverick X3 MAX

705402254

244,99 \$



JANTE POUR VERROU DE TALON MAVERICK X3 X RC 14 PO

- Jante d'aluminium usiné, noire, enduite de vernis transparent.
- Choix de couleur de verrou de talon (non inclus).
- Nécessite 16 boulons (250000893) pour installer le verrou de talon.

Maverick X3, Maverick X3 MAX

705402207 • Noir avec usinage

705402173 • Noir avec le bloc noir

244,99 \$



JANTE POUR VERROU DE TALON MAVERICK X3 14 PO

- Jante d'aluminium noir, enduite de vernis transparent.
- Choix de couleur de verrou de talon.
- Nécessite 16 boulons (250000893) pour installer le verrou de talon.

Maverick X3, Maverick X3 MAX

Avant - 14 po x 7 po

• Déport: 55 mm

• Pour X rs = Avant et arrière

705401706

229,99 \$

Arrière - 14 po x 8 po

• Déport: 76 mm

705502286

234,99 \$



JANTE MAVERICK X3 14 PO

- Jante d'aluminium noir, enduite de vernis transparent.

Maverick X3 et Maverick X3 MAX (modèles de base seulement)

Avant - 14 po x 7 po

• Déport: 55 mm

705401965

124,99 \$

Arrière - 14 po x 8 po

• Déport: 76 mm

705502493

124,99 \$



VERROU DE TALON MAVERICK X3 14 PO

- Verrou de talon en aluminium coulé.
- Doit être installé sur les jantes avant (705401706) et arrière (705502286).

Maverick X3 et Maverick X3 MAX (modèles X rs, X ds seulement)

■ 705401709 • Noir

■ 705401913 • Or

85,99 \$



STYLES VÊTEMENTS



**GARANTIE LIMITÉE*
SUR LES VÊTEMENTS
CAN-AM HORS ROUTE**

**GARANTIE LIMITÉE 1 AN
SUR LES VÊTEMENTS
DE SPORT ET DE CONDUITE****

**GARANTIE LIMITÉE 4 ANS
SUR LES CASQUES****

*Achetés chez un concessionnaire ou distributeur BRP autorisé ou en ligne à la boutique officielle BRP. D'autres exclusions peuvent s'appliquer, consultez la garantie limitée complète ou contactez votre concessionnaire autorisé Can-Am hors route.
**Sauf disposition contraire ou requis par la loi.



Nouveau PULL À CAPUCHON

60% coton,
40% molleton de polyester
286709 • P-3TG
Gris chiné (27), Noir (90)
94,99 \$

**Nouveau PULL À CAPUCHON CAN-AM**

60% coton,
40% molleton de polyester
286708 • P-3TG
Kaki (05), Noir (90)
89,99 \$

**CHEMISE CAN-AM**

60% coton,
40% polyester
454074 • P-3TG
Kaki (05), Noir (90)
74,99 \$

**Nouveau T-SHIRT ORIGINAL À MANCHES LONGUES**

100% coton
286717 • P-3TG
Blanc (01), Vert (70)
39,99 \$

**Nouveau T-SHIRT ORIGINAL**

100% coton
286712 • TP-3TG
Gris chiné (27),
Noir (90)
29,99 \$

**Nouveau T-SHIRT X-RACE**

100% coton
286714 • TP-3TG
Blanc (01),
Noir (90)
29,99 \$

**Nouveau T-SHIRT INTRUSION**

100% coton
286716 • TP-3TG
Gris chiné (27),
Vert (70), Noir (90)
29,99 \$

**Nouveau T-SHIRT ORIGINAL POUR FEMME**

95% coton, 5% spandex
286715 • TP-2TG
Blanc (01), Noir (90)
29,99 \$

**Nouveau T-SHIRT X-RACE POUR FEMME**

95% coton,
5% spandex
286713 • TP-2TG
Vert (70), Noir (90)
29,99 \$

**JERSEY TEAM ADVENTURE**

- Tissu antibactérien à séchage rapide, chassant l'humidité.
- Tissu en mailles sous les bras pour une meilleure respirabilité.
- Dos allongé pour plus de confort en position de conduite.
- Imprimés sublimés résistants à la décoloration.

100% polyester
454072 • P-3TG
Jaune éclatant (96),
Rouge (30)
59,99 \$

**Nouveau JERSEY X-RACE**

- Tissu très léger, antibactérien, à séchage rapide et chassant l'humidité.
- Tissu en mailles qui offre un maximum de respirabilité.
- Dos allongé pour plus de confort en position de conduite.
- Imprimés sublimés résistant à la décoloration.

100% polyester
286710 • P-3TG
Orange (12), Vert (70)
59,99 \$

**Nouveau JERSEY TEAM POUR FEMME**

- Coupe féminine semi-ajustée.
- Tissu antibactérien à séchage rapide, chassant l'humidité pour un maximum de confort.
- Panneaux de mailles sur les côtés et sous les bras pour une meilleure respirabilité.
- Imprimés sublimés résistant à la décoloration.

90% polyester, 10% spandex
286711 • TP-2TG
Orange (12), Vert (70)
59,99 \$



VÊTEMENTS DE PROTECTION CONTRE LA BOUE

MANTEAU DE PROTECTION CONTRE LA BOUE

- CPV 100% imperméable.
- Coutures scellées électroniquement.
- Panneaux de ventilation sous les bras et au dos.
- Deux poches latérales.
- Poignets élastiques.
- Capuchon et ourlet réglables avec cordon.

Chlorure de polyvinyle (CPV)
286676 • P-2TG
Clair (00), Noir mat (93)
39,99 \$

**PANTALON DE PROTECTION CONTRE LA BOUE**

- Pantalon ample fait de CPV 100% imperméable.
- Coutures scellées électroniquement.
- Ventilation stratégique.
- Ouverture latérale au bas de la jambe.

Chlorure de polyvinyle (CPV)
286128 • P-2TG
Clair (00), Noir mat (93)
19,99 \$

**Nouveau CASQUETTE ORIGINAL**

- Courroie réglable en plastique à l'arrière.

100% coton
286707 • Taille unique • Kaki (05), Noir (90)
29,99 \$

**Nouveau CASQUETTE CLASSIQUE**

- Courroie réglable en plastique à l'arrière.

100% coton
447702 • Taille unique • Gris charbon (09), Noir (90)
29,99 \$

**Nouveau CASQUETTE X-RACE**

- Courroie réglable en plastique.
- Panneau de mailles à l'arrière.

55% coton, 45% polyester
286705 • Taille unique • Orange (12), Vert (70), Noir (90)
29,99 \$

**Nouveau CASQUETTE INTRUSION À VISIÈRE PLATE**

- Courroie réglable en plastique.
- Panneau de mailles à l'arrière.

100% coton
286706 • Taille unique • Noir (90)
29,99 \$





ENDURO

Parfait pour les grandes expéditions et l'aventure extrême.

CARACTÉRISTIQUES ET AVANTAGES

- Offre la double expérience de conduite avec un casque intégral, plus le style et les avantages d'un casque MX.
- Coque en plastique composite avancée.
- Visière anti-rayures, verrouillable et multipositions.
- Visière solaire anti-rayures rétractable.
- Palette aérodynamique amovible.
- Doublures Dri-Lex[®] lavables et ultra-confort.
- Déflecteur de menton surdimensionné.
- Événements et extracteurs d'air réglables.

CASQUE EX-2 ENDURO

Coquille: Polycarbonate
448466 • TP-2TG
 Noir avec graphiques (94)
249,99 \$
 DOT ECE22.05



XP-3

Ce casque de type cross ultra-léger est doté d'une multitude de caractéristiques qui offrent une performance, une protection et un confort exceptionnels.

CARACTÉRISTIQUES ET AVANTAGES

- 4 ans de garantie limitée.
- Poids: ±1470 g pour taille «G».
- Coquille en fibre de verre haut de gamme ultra-légère avec coque interne en mousse EPS.
- Système de visière aérodynamique entièrement ajustable.
- Grille avant en acier inoxydable conçue sur mesure.
- Orifices de ventilation à l'arrière et l'avant.
- Doublure CoolMax[®] amovible, lavable et remplaçable qui chasse l'humidité.
- Boucle d'attache double D au menton.
- Certifié DOT, ECE et SNELL M2015.

Nouveau CASQUE XP-3 PRO CROSS X-RACE

Coquille: Fibre de verre
448612 • TP-2TG
 Gris charbon (07), Vert (70)
289,99 \$
 DOT Snell ECE22.05



XC-4

Style motocross alliant légèreté et confort, avec des caractéristiques exceptionnelles pour son prix. Un indispensable.

CARACTÉRISTIQUES ET AVANTAGES

- 4 ans de garantie limitée.
- Poids: ±1420 g pour taille «G».
- Coquille en composite de polycarbonate avec coque interne en mousse.
- Système de visière entièrement ajustable.
- Orifices de ventilation à l'arrière et au devant.
- Doublure amovible, lavable et remplaçable qui chasse l'humidité.
- Boucle d'attache double D au menton.
- Déflecteur d'haleine hivernale (vendu séparément).

Nouveau CASQUE XC-4 CROSS TEAM

• Graphiques durables et multicolores avec vernis transparent.
 • Logo Can-Am.
 Coquille: Polycarbonate
448608 • TP-2TG
 Gris charbon (07), Rouge (30)
179,99 \$
 DOT ECE22.05



MASQUES CONTRE LA POUSSIÈRE

- Filtres faciles à remplacer qui éliminent 99,9% de la poussière, des particules et du pollen en suspension ainsi que les odeurs.
- Fait de néoprène souple et durable qui s'ajuste parfaitement sous un casque et des lunettes.
- Le masque de taille TP/P convient à la plupart des enfants de 12 ans et moins; la taille M/G convient à la plupart des gens et la taille TG/2TG convient aux plus costauds 235 lb et + (106,6 kg).
- Comprend 2 filtres de remplacement et une petite pochette de rangement.
- Filtre de remplacement (447719) disponible.

MASQUE CAN-AM ORIGIN CONTRE LA POUSSIÈRE

448524 • TP/P, M/G, TG/2TG • Noir avec graphiques (94)
41,99 \$



MASQUE CAN-AM CONTRE LA POUSSIÈRE

448525 • TP/P, M/G, TG/2TG • Noir (90)
47,99 \$



SYSTÈME DE COMMUNICATION

SYSTÈME DE COMMUNICATION BLUETOOTH SENA 30K

- Casque d'écoute compatible avec Bluetooth qui utilise la technologie de communication par réseau maillé de Sena.
- Le 30K dispose d'une nouvelle fonction de recharge rapide qui offre une autonomie impressionnante de 5 heures en communication Bluetooth et de 3 heures avec la technologie de communication par réseau maillé après une charge de seulement 20 minutes.
- Fréquence de 2.4 GHz, pour vous permettre de vous connecter aux autres conducteurs d'une toute nouvelle façon.
- Si un membre du groupe est hors de portée, le système par réseau maillé maintient une communication continue avec le reste du groupe et tente de rétablir la communication avec l'autre personne.
- Avec le mode groupe privé, le 30K peut établir une communication en duplex avec un maximum de 16 conducteurs dans un rayon maximal de 2 km (1,2 mille).
- La technologie Sena 30K multitâche audio vous permet d'avoir une conversation grâce à la technologie de réseau maillé adaptatif tout en utilisant les fonctions Bluetooth comme écouter de la musique en continu sur un téléphone intelligent, faire ou prendre des appels ou utiliser le système de navigation GPS.

SIMPLE
448610 • Taille unique • Noir (90)
399,99 \$

DOUBLE
448611 • Taille unique • Noir (90)
699,99 \$



*Certains modèles et accessoires présentés peuvent ne pas être disponibles ou homologués dans votre pays. Contactez votre concessionnaire BRP ou les autorités locales pour obtenir des informations complémentaires.



LUNETTES

LUNETTES CAN-AM RACE SAND PAR SCOTT

- Lentilles claires Lexan[®] avec protection UV à 100% et traitement antibuée No Fog[®].
- Graphiques peints à la main sur le cadre et la courroie.
- Mousse de ventilation qui bloque la poussière.
- Mousse de visage multicouche incluse.
- Courroie antidérapante durable.

448638 • Taille unique • Noir (90)
99,99 \$



LUNETTES CAN-AM TRAIL PAR SCOTT

- Lentilles claires Lexan[®] protection UV à 100%.
- Mousse de visage hypoallergénique très douce.
- Compatible avec le système de courroie Speed Strap (vendu séparément).
- Courroie antidérapante durable.
- Compatible avec les systèmes de pellicules déroulantes et détachables (vendus séparément).

448616 • Taille unique • Blanc (01), Rouge (30), Noir (90)
44,99 \$



GANTS

Nouveau GANTS X-RACE

- Panneaux de mailles pour une ventilation et une mobilité accrues.
- Empiècements de Clarino[®] double épaisseur à la paume et au pouce pour plus de durabilité et de confort.
- Gants préformés.
- Bouts des doigts en silicone pour optimiser la prise et le contrôle.
- Système d'attache qui conserve le gant en place.

Enveloppe: Panneaux de mailles, Clarino[®], spandex



HOMME
286718 • TP-2TG • Orange (12), Vert (70)
49,99 \$



FEMME
286719 • P-2TG • Orange (12), Rose (36)
49,99 \$

GANTS DE CONDUITE ADVENTURE TEAM

- Faits de spandex pour une mobilité supérieure.
- Paumes en Chamude.
- Gants préformés.
- Faciles à enfiler et à retirer.
- Bouts des doigts en silicone.

Enveloppe: Spandex, Chamude, polyester

446305 • P-3TG • Rouge (30)
34,99 \$



JUNIOR

CASQUE JUNIOR X CRUSH

- Doublure ultra-peluche amovible et lavable.
- Visière réglable.
- Multiples orifices de ventilation pour vous garder au frais et au sec.
- Boucle d'attache double D au menton.
- Autocollants Ski-Doo et Can-Am dans la boîte.
- Défecteur d'air optionnel – vendu séparément.
- Approuvé D.O.T. et CE.

Coquille: ABS

448506 • P, M, G • Noir avec graphiques (94)
129,99 \$



Nouveau LUNETTES JUNIOR CAN-AM TRAIL PAR SCOTT

- Lentilles claires Lexan[®] protection UV à 100%.
- Mousse de visage hypoallergénique très douce.
- Courroie antidérapante durable.
- Compatible avec le système de courroie Speed Strap (vendu séparément).

448620 • Taille unique • Noir (90)
44,99 \$



SACS

SAC À DOS ÉTANCHE CAN-AM «CARRIER» PAR OGIO

- Rabat repliable 100% imperméable.
- Imprimé réfléchissant.
- Panneau arrière respirant pour un plus grand confort.
- Sangle de poitrine avec 2 positions de réglage.
- Bretelles double densité pour un confort maximal.
- Doublure amovible pour un plus grand volume de rangement.
- Pochettes pour ordinateur et tablette.
- Rangement avec deux pochettes à fermeture éclair.
- Dimensions: 52 cm (hauteur) x 27 cm (hauteur) x 17 cm (profondeur) (20,5 po x 10,5 po x 6,75 po).

100% polyester

469544 • Taille unique • Noir (90)
159,99 \$



SAC D'ÉQUIPEMENT CAN-AM SLAYER PAR OGIO

- Grand compartiment principal avec un accès facile à tout le matériel.
- Grande poche pour les bottes.
- Pochette de rangement multi-usage.
- Bandoulière amovible.
- Poignées pratiques pour le transport.
- Base renforcée et durable.
- Dimensions: 81 cm (hauteur) x 41 cm (largeur) x 46 cm (profondeur) (32 po x 16 po x 18 po).

100% polyester

469294 • Taille unique • Noir (90)
129,99 \$



SAC À DOS CAN-AM URBAN PAR OGIO

- Housse de protection pour ordinateur portable conforme aux normes de sécurité des aéroports.
- Pochette rembourrée pour protection des appareils électroniques.
- Deux étuis pour bouteille d'eau/accessoire.
- Bretelles ergonomiques entièrement réglables.
- Pochette avant avec deux compartiments rembourrés pour accessoires et une pochette plate latérale.
- Dimensions: 50 cm (hauteur) x 34 cm (largeur) x 24 cm (profondeur) (19,5 po x 13,5 po x 9,5 po).

100% polyester

469293 • Taille unique • Noir (90)
109,99 \$



COMMENT MESURER

- Pour de meilleurs résultats, demandez à une tierce personne de prendre les mesures.
- Prenez les mesures en maillot de bain ou en sous-vêtements.
- Le ruban doit être ajusté sans être trop serré.
- Si les mesures arrivent entre deux grandeurs, commandez la grandeur supérieure.

1 TÊTE

Prenez le tour de tête, à partir du centre de votre front, au-dessus des oreilles et par-dessus la bosse naturelle du derrière de votre tête.

2 BRAS

Les mains sur les hanches, du centre arrière du cou, le long de l'épaule jusqu'au poignet en tenant compte du coude.

3 POITRINE/ BUSTE

Prenez le tour de poitrine en passant sous les bras, autour de la partie la plus importante de votre poitrine.

4 TAILLE

Mesurez votre tour de taille naturel, en maintenant un doigt entre le ruban et le corps.

5 HANCHES

Mesurez la partie la plus large des hanches.

6 ENTRE JAMBE

De l'entrejambe jusqu'au plancher sans chaussures.

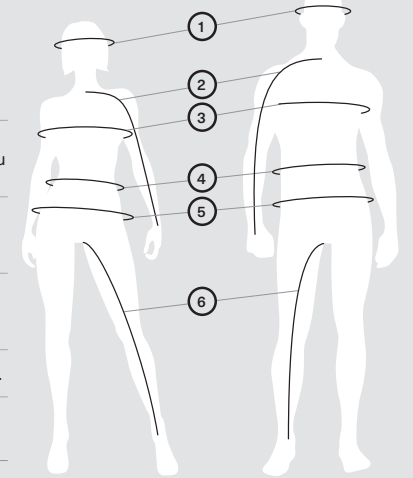

QUEL CODE REPRÉSENTE VOTRE TAILLE?

1. Déterminez votre taille.
2. Le CODE correspondant est celui que vous utilisez afin de compléter le numéro de produit dans votre commande.
Exemple: 440227__90 Grandeur: M = code "06", donc 4402270690

GRANDEUR	CODE	GRANDEUR	CODE	GRANDEUR	CODE	GRANDEUR	CODE	GRANDEUR	CODE	GRANDEUR	CODE
Taille unique	00	TG	12	4TGL	19	6	25	13	33	7-8	54
TP	02	TGL	13	5TG	88	7	27	14	34	10-12	49
P	04	2TG	14	1	20	8	28	16	35	14-16	50
M	06	2TGL	15	2	21	9	29	18	78	P/M	72
ML	07	3TG	16	3	22	10	30	3-4	79	M/G	91
G	09	3TGL	17	4	23	11	31	5-6	52	G/TG	73
GL	10	4TG	18	5	24	12	32	6-8	48		

VÊTEMENTS ET VÊTEMENTS DE SPORT

HOMME-1,74 M-1,83 M

	TP	P	M	G	TG	2TG	3TG
Poitrine	86-91	91-97	97-104	104-114	114-124	124-135	135-145
Taille	71-76	76-81	81-89	89-99	99-109	109-122	122-132
Hanches	86-91	91-97	97-104	104-114	114-124	124-135	135-145
Bras	76-79	79-81	81-84	84-86	86-89	89	89-91
Entrejambe	79-80	80-81	81	81	81	81	81

FEMME-1,60 M-1,77 M

	TP	P	M	G	TG	2TG	3TG
Poitrine	81-86	86-91	91-99	99-107	107-117	117-127	127-137
Taille	66-71	71-76	76-84	84-91	91-102	102-112	112-122
Hanches	89-94	94-99	99-107	107-114	114-124	124-135	135-145
Bras	76	76	77	79	80	81	84
Entrejambe	76	76	76	76	76	76	76

GANTS (mesurer la largeur de la paume)

HOMME

	P	M	G	TG	2TG	3TG
Paume (cm)	8	9	10	11,5	13	14

FEMME

	P	M	G	TG	2TG	3TG
Paume (cm)	7	8	9	10	11,5	

CASQUES

HOMME ET FEMME

	TP	P	M	G	TG	2TG	3TG
Tête (cm)	53-54	55-56	57-58	59-60	61-62	63-64	65-66

JUNIOR

	P	M	G
Tête (cm)	49-50	51-52	53-54



1



2



6



7

AFFICHEZ VOTRE PASSION POUR CAN-AM PARTOUT OÙ VOUS ALLEZ.
VOICI LA TOUTE NOUVELLE
COLLECTION STYLE DE VIE CAN-AM

PLUS DE 100 ARTICLES POUR LA MAISON, LE GARAGE, LE BUREAU,
LE VOYAGE ET LES APPAREILS MOBILES!

Explorez-les en ligne sur CAN-AMHORSROUTE.COM ou rendez-vous
chez votre **concessionnaire Can-Am préféré.**



3



5



8



9

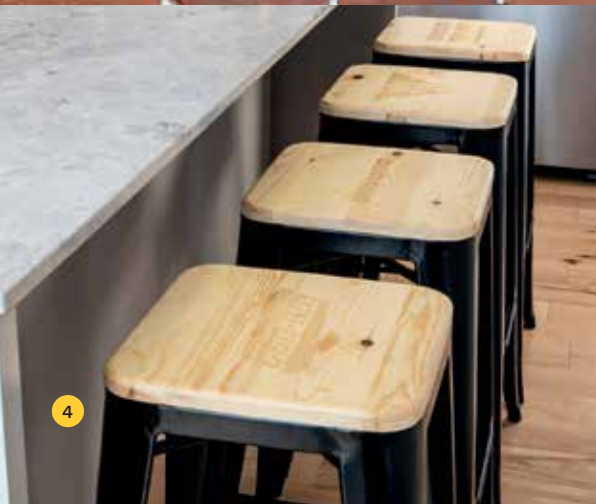

4

- 1. Sac de golf - 284,99\$
- 2. Baggage à main versatile - 129,99\$
- 3. Enseigne « Parking only » (8 po x 12 po) - 24,99\$
- 4. Tabouret en métal - 136,99\$
- 5. Sac à dos polyvalent - 109,99\$
- 6. Sac à dos cargo - 74,99\$
- 7. Sac à dos glacière 24 canettes - 169,99\$
- 8. Jeté en jacquard - 67,99\$
- 9. Tablier - 16,99\$

PIÈCES ET ENTRETIEN

GARDEZ LA PERFORMANCE OPTIMALE DE VOTRE VÉHICULE CAN-AM

Vous rappelez-vous pourquoi vous avez choisi un véhicule Can-Am ?

Une conception précise et des tests rigoureux approuvés en usine.

L'expérience hors route par excellence se poursuit avec les pièces d'origine Can-Am, qu'elles soient installées par notre réseau de concessionnaires formés ou par vous, dans le confort de votre garage.



*Pièces d'origine neuves vendues par BRP. Comprend les produits installés par vous ou un concessionnaire BRP autorisé. D'autres exclusions peuvent s'appliquer. Voyez la garantie limitée complète ou contactez votre concessionnaire Can-Am hors route autorisé.

FAITES-LE VOUS-MÊME

Vous aimez faire l'entretien de votre Maverick X3 ? Allez-y avec confiance. Nous avons les pièces de remplacement les plus populaires pour vous (p. 81)

NÉCESSAIRE DE CHANGEMENT D'HUILE

Solution tout-en-un pour économiser temps et argent. (p. 87)



Voyez la gamme complète de pièces Can-Am d'origine dans la section Pièces et Entretien du site can-amhorsroute.com.



L'ENTRETIEN RÉGULIER ASSURE LA PERFORMANCE QUE VOUS ATTENDEZ DE VOTRE MAVERICK X3

JETEZ UN COUP D'ŒIL À CES COMPOSANTES*

- ✓ **FILTRE À HUILE** 420956123
- ✓ **HUILE À MOTEUR** VOIR P.87
- ✓ **FILTRE À ESSENCE** 709000330/709000100
- ✓ **FILTRE À AIR** 715900422/715002895
- ✓ **FILTRE À AIR CVT** 706600148
- ✓ **COURROIE D'ENTRAÎNEMENT** 422280652
- ✓ **PLAQUETTES DE FREIN** VOIR P.82
- ✓ **ENSEMBLE DE SOUFFLETS DE JOINT HOMOCINÉTIQUE** VOIR P.82
- ✓ **ROULEMENT DE ROUE** 293350129
- ✓ **JOINT À ROTULE DE SUSPENSION** 706203084/706202045
- ✓ **BOUGIES D'ALLUMAGE** 715900492
- ✓ **BATTERIES** 410301203

*Reportez-vous au tableau d'entretien périodique pour les intervalles appropriés.

PIÈCES D'ENTRETIEN D'ORIGINE CAN-AM

FILTRE À HUILE

420956123



JOINT TORIQUE (PURGE)

(Non illustré)
420552280

JOINT TORIQUE (COUVERCLE DU FILTRE À HUILE)

(Non illustré)
420650500

FILTRE À AIR DE PREMIÈRE QUALITÉ

- Première qualité de filtre sur le marché, il empêche les contaminants atmosphériques d'atteindre votre moteur.
- Protège les composants internes contre une usure prématurée.

715900422



FILTRE À AIR DE PERFORMANCE PAR TWIN AIR®

- Le meilleur choix pour les conditions les plus exigeantes.
- Mousse filtrante à plusieurs couches, haute capacité à empêcher la poussière de s'infiltrer, à flux d'air élevé.
- Lavable et réutilisable.

715002895



BOUGIES D'ALLUMAGE

715900492



FILTRE À ESSENCE

(Non illustré)
709000330
709000100 - (Modèles RVR seulement)

PRÉFILTRE À ESSENCE

(Non illustré)
270600113

FILTRE À AIR CVT

(Non illustré)
706600148

Note: Informez-vous auprès de votre concessionnaire BRP autorisé ou visitez notre boutique en ligne au can-amhorsroute.com pour connaître les prix des pièces d'origine Can-Am.

COURROIE D'ENTRAÎNEMENT À HAUT RENDEMENT (100% PBO)

- Technologie haute performance unique.
- Construction de pointe en fibre de polymère 100% PBO qui résiste à la traction.
- Durabilité accrue et résistance aux hautes températures.

Maverick X3 Turbo R
422280652



JOINT DE COUVERCLE CVT

(Non illustré)
420450405

ADAPTATEUR DE POULIE MENÉE

- Permet d'ouvrir la poulie menée pour remplacer facilement la courroie.
- Permet de verrouiller le moteur en position point mort haut (TDC) pour les entretiens.

708200720

EXTRACTEUR DE POULIE MENÉE

- Permet d'ouvrir la poulie menée pour remplacer facilement la courroie.

529000088

ENSEMBLE DE SOUFFLETS DE JOINT HOMOCINÉTIQUE

- Comprend les collets et la graisse.
- Les ensembles de soufflets de joint homocinétique d'origine de BRP assurent une compatibilité et un ajustement parfaits.

715900450 • Roue arrière et côté différentiel
705401354 • Roue avant et côté différentiel



ENSEMBLE DE PLAQUETTES DE FREIN MÉTALLIQUES

- Construction durable et robuste qui résiste aux freinages brusques.
- Conçu pour supporter des conditions de conduite exigeantes dans des environnements de freinage difficiles comme la boue et les dunes.
- Créé spécifiquement pour les véhicules Can-Am.

Informez-vous auprès de votre concessionnaire BRP autorisé ou visitez notre boutique en ligne au can-amhorsroute.com

Maverick X3, Maverick X3 MAX

715900379 • Avant gauche
715900380 • Avant droit

715900386 • Arrière gauche
715900387 • Arrière droit



BATTERIES YUASA*

- Des modèles haut de gamme du manufacturier de batteries d'origine le plus reconnu en Amérique du Nord.

410301203 • En gel de 18 A • (YTX20L-BS)



JOINT HOMOCINÉTIQUE DE PERFORMANCE

- Conception de première qualité idéale pour une utilisation hors route, une utilisation intensive ou à couple bas.
- Inclut les joints, l'arbre d'entraînement et les soufflets qui s'ajustent parfaitement à votre véhicule Can-Am.

Voyez votre concessionnaire ou visitez-nous en ligne au can-amhorsroute.com pour savoir quel est le réglage suggéré.



ROULEMENT DE ROUE

- Roulement scellé offrant une protection supplémentaire contre les intrusions d'eau ou de contaminants.

293350129

JOINT À ROTULE DE SUSPENSION

- Conception robuste pour une utilisation hors route et scellée pour une durabilité prolongée.

706203084 • Supérieur
706202045 • Inférieur



Note: Informez-vous auprès de votre concessionnaire BRP autorisé ou visitez notre boutique en ligne au can-amhorsroute.com pour connaître les prix des pièces d'origine Can-Am.

QU'EST-CE QUI DISTINGUE LES COURROIES CAN-AM?



« J'AI TESTÉ TOUTES LES COURROIES QUI EXISTENT ET POUR GAGNER MES COURSES, JE FAIS CONFIANCE AUX COURROIES D'ENTRAÎNEMENT CAN-AM. »

PHIL BLURTON

Gagnant du championnat du monde UTV 2017, 2018 et 2019
champion Bitd UTV Pro Production Turbo 2017 et 2018



Qualité constante

Nous travaillons avec les meilleurs fabricants dans l'industrie des sports motorisés pour vous offrir des courroies d'entraînement uniques d'une qualité constante.

Durabilité prolongée

La construction 100% fibre de polymère PBO de haute technologie et très résistante à la traction offre une grande résistance à la chaleur et une durabilité prolongée.

Performance éprouvée

Nos équipes d'ingénierie ont parfaitement intégré et testé chaque courroie d'entraînement pour s'assurer d'une réponse rapide du moteur, d'une accélération puissante, de la performance à grande vitesse et de la constance dans les changements de rapport.

Calibrage personnalisé

Nous visons les niveaux les plus élevés de performance et de longévité en fonction de l'utilisation et des spécifications de votre véhicule.

CONSTRUCTION DES COURROIES CAN-AM VS LA CONCURRENCE

MODULE ET RÉSISTANCE À LA TRACTION

Selon des essais au dynamomètre, la fibre PBO surpasse en tous points le Kevlar et la fibre de carbone.

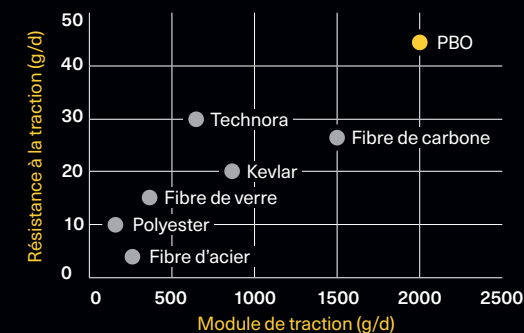

COMPARAISON DE LA DURABILITÉ

Comparé à la performance de la courroie d'entraînement BRP.

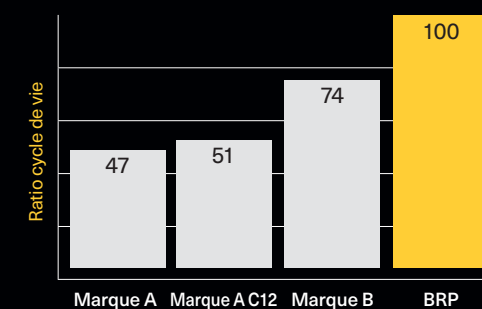



Hunter Miller
CHAMPION 2018 DU GNCC XC1 PRO TURBO UTV
Hunter Miller a remporté plusieurs championnats sur courte piste et a utilisé XPS dans toutes les conditions.



Kyle Chaney
CHAMPION 2017 DU TORC PRO MOD UTV
ET PLUSIEURS FOIS CHAMPION GNCC
Le pilote spécialisé en courts circuits et cross country Kyle Chaney se fie à XPS dans les conditions de course extrêmes.



Phil Blurton
CHAMPION 2017-2018-2019 DU UTV WORLD CHAMPIONSHIP
CHAMPION 2017-2018 DU BITD UTV PRO PRODUCTION TURBO
Les pilotes au talent naturel comme Phil Blurton accèdent à la plus haute marche du podium en comptant sur les lubrifiants XPS.

L'huile XPS a été soumise à des essais rigoureux dans les pires conditions et elle est le lubrifiant auquel de nombreux pilotes de course Can-Am font confiance.

POURQUOI L'HUILE XPS EST-ELLE LA MEILLEURE POUR LES MOTEURS ROTAX?

De la même façon que vous pouvez compter sur Can-Am sur tous les types de terrain, vous pouvez vous fier aux lubrifiants XPS pour assurer la longévité et maximiser les performances de votre moteur Rotax.

PERFORMANCE OPTIMALE

Conçue pour offrir le maximum de performance de nos moteurs Rotax.

FIABILITÉ INÉGALÉE

Permet de profiter de chaque sortie l'esprit tranquille.

MEILLEURE PROTECTION

Elaborée en symbiose avec le développement des moteurs Rotax pour assurer un maximum de protection et de performance dans toutes les conditions.



<https://www.brp.ca/horsroute/xps.html>



PRÊT POUR VOTRE RANDONNÉE?

CHOISISSEZ LE NÉCESSAIRE DE CHANGEMENT D'HUILE QUI MAXIMISE LE RENDEMENT DE VOTRE MOTEUR ROTAX.

Le changement de l'huile à moteur de votre véhicule Can-Am doit se retrouver en tête de liste de son entretien. Protégez votre investissement et facilitez-vous la tâche avec le nécessaire de changement d'huile, une solution tout-en-un qui comprend ce dont vous avez besoin pour le faire, tout en vous faisant économiser temps et argent.

<https://www.brp.ca/horsroute/xps.html>



NÉCESSAIRE DE CHANGEMENT D'HUILE

- Ensemble de changement d'huile ultra-pratique pour économiser temps et argent.
- Comprend l'huile synthétique ou semi-synthétique, le filtre à huile, les joints toriques et la rondelle.

779256 • Semi-synthétique (5W-40 450 cc ou moins (sauf Rally et VTT DS))

779257 • Synthétique (0W-40 450 cc ou moins (sauf Rally et VTT DS))

779258 • Semi-synthétique (5W-40 500 cc ou plus avec moteur V-twin)

779259 • Synthétique (0W-40 500 cc ou plus avec moteur V-twin)

779252 • Synthétique (10W-50 500 cc ou plus avec moteur V-twin)

779260 • Semi-synthétique (5W-40 900 ACE)

779261 • Synthétique (10W-50 900 ACE)



Vous aimez vous en occuper vous-même? Économisez temps et argent. Tout ce qu'il vous faut pour faire le changement d'huile est dans cette boîte.

10W50 - HUILE 4T SYNTHÉTIQUE

- Conçue pour répondre aux exigences des moteurs hors route de haute performance, y compris les moteurs turbo et suralimentés.
- Mélangée à partir de composants et d'additifs de grande qualité soigneusement sélectionnés et soumis à des essais rigoureux.
- Offre un épais film pour protéger les roulements, et un détergent à haute température pour minimiser les dépôts, prévenir le cisaillement et fournir une stabilité thermique. Préviens la dilution de carburant pour assurer une performance maximale de votre moteur.

779234 • 946 ml
779235 • 3,785 L



0W40 - HUILE 4T SYNTHÉTIQUE

- Les moteurs 4 temps des véhicules récréatifs qui roulent dans la boue, la neige et l'eau sont très fortement sollicités; cette huile synthétique est soigneusement formulée pour offrir la meilleure protection pour les VTT et les VCC.
- Sa capacité à performer dans une large étendue de températures, sa protection additionnelle contre l'usure et la corrosion, et son pouvoir détergent font de cette huile le choix tout indiqué pour les véhicules motorisés dotés d'un moteur 4 temps, utilisés par temps froid.

779139 • 946 ml
779140 • 3,785 L



5W40 - HUILE 4T SEMI-SYNTHÉTIQUE

- L'huile de choix pour les véhicules haute performance à moteur 4 temps, y compris les moteurs turbo ou suralimentés qui requièrent une ingénierie réfléchie en matière de friction.
- Ce produit combine une huile de base de première qualité avec des additifs synthétiques testés en conditions extrêmes, pour permettre une protection supérieure du moteur et de la transmission contre la rouille et la corrosion.

779133 • 946 ml
779134 • 3,785 L



HUILE SYNTHÉTIQUE POUR ENGRENAGE

- Utilise une combinaison unique d'huiles de base synthétiques et d'additifs qui procure un rendement maximisé des différentiels Visco-Lok et Smart-Lok.
- Permet des charges plus élevées, une stabilité supérieure au cisaillement et une réduction de l'oxydation.
- Protection optimale. Rendement et durabilité supérieurs.

75W-90 **75W-140**
779158 • 946 ml **779160** • 946 ml



GRAISSE SYNTHÉTIQUE POUR SUSPENSION

- Conçue pour fonctionner spécifiquement avec les suspensions des véhicules Can-Am.
- Très stable, elle offre une lubrification optimale à des températures extrêmes, froides ou élevées, tout en protégeant les composants de la suspension contre la saleté et l'humidité, et contre la corrosion dans des conditions de rinçage extrêmes.

779163 • 400 g



LUBRIFIANT ANTI-CORROSIF

- Produit polyvalent qui peut aussi être utilisé pour prévenir la rouille, la corrosion et l'infiltration d'eau.
- Il contient des additifs extrême-pression qui agissent comme lubrifiant partout où la lubrification est nécessaire.

779168 • 340 g



LIQUIDE DE REFROIDISSEMENT PROTECTION ÉTENDUE

- Offre une bonne dilution et contient les additifs nécessaires pour prévenir la corrosion et empêcher la cavitation dans les systèmes de refroidissement de BRP.
- Formule longue durée de 5 ans spécifiquement conçue pour les véhicules BRP.
- Transfert de chaleur supérieur.
- Idéal comme liquide de remplacement pour les véhicules qui utilisent habituellement un antigel/liquide dont la durée de vie est de 2 ans (vert).

779150 • 946 ml



Remarque: Pour connaître les prix de détail suggérés de ces produits, adressez-vous au concessionnaire le plus près de chez vous.

Remarque: Pour connaître les prix de détail suggérés de ces produits, adressez-vous au concessionnaire le plus près de chez vous.



LIQUIDE DE FREIN DOT 4

- Satisfait ou dépasse toutes les exigences DOT3 et DOT4 en matière de liquide de frein.
- Formule haute température.
- Résiste à la perte d'efficacité, conditionne les joints d'étanchéité et les joints toriques dans le système de freinage.

779151 • 355 ml



LIQUIDE DE FREIN POUR COURSE XPS

- Dépasse les exigences DOT4 en matière de liquide de frein pour performer lors de compétition ou sous des conditions extrêmes de conduite.
- Le point d'ébullition à une extrême température de 579 degrés est idéal pour les conditions élevées des compétitions afin de combattre la perte d'efficacité
- Doit être utilisée dans un système propre/vide pour éviter la dilution et une diminution de la performance.
- Formule à faible taux d'humidité qui ralentit l'absorption de la vapeur d'eau durant les multiples cycles de chaleur.
- Recommandé dans les véhicules Ski-Doo et Can-Am lors de courses.

779152 • 355 ml



HUILE POUR SUSPENSION HAUTE PERFORMANCE

- Formule synthétique ultra-efficace pour l'entretien des amortisseurs FOX*.
- Spécifiquement conçue pour les conditions extrêmes ou les courses.
- Huile de suspension à indice de viscosité ultra-élevé.
- Sa viscosité a été développée pour offrir des performances optimales avec les soupapes d'amortisseurs FOX.

779153 • 946 ml



STABILISATEUR D'ESSENCE

- Compatible avec l'éthanol, il permettra de stabiliser le carburant dans votre réservoir pour éviter qu'il ne se détériore et cause des démarrages difficiles, des hésitations lors d'accélération et une mauvaise qualité de fonctionnement.
- L'éthanol attire l'humidité, et ce produit contient de puissants additifs anticorrosion pour protéger les composants du système de carburant.
- Préviend les problèmes liés aux carburants E10.

779171 • 236 ml



ADDITIF POUR ESSENCE ÉLIMINATEUR DE CARBONE

- Traitement combiné qui stabilise l'essence et nettoie le système de carburant. Il peut être utilisé périodiquement pour restaurer les performances de démarrage ou d'accélération tout en maintenant l'intégrité du système de carburant et en gardant les composants internes du moteur propres.
- Il traite le carburant pour le stockage ainsi que les problèmes d'humidité inhérents aux mélanges de carburant avec éthanol d'aujourd'hui, en gardant les composants ferreux et métalliques propres et exempts de corrosion.
- Utilise des additifs brevetés à la fine pointe de la technologie.
- Nettoie les soupapes, les segments et la chambre de combustion.

779169 • 355 ml



NETTOYANT POUR CARBURATEUR

- Traitement de carburant complet spécialement formulé pour prévenir les problèmes causés par les mélanges de carburant avec éthanol dans les petits moteurs.
- Il élimine la gomme et le vernis qui peuvent s'être accumulés pendant l'entreposage, stabilise le carburant en prévenant sa dégradation pendant 12 mois ou plus, et ajoute une protection contre la corrosion causée par l'humidité durant l'entreposage à court et à long terme.
- Il aide également à rétablir la réponse d'accélération en plus de faciliter les démarrages.
- Peut être utilisé périodiquement pour maintenir l'intégrité du système de carburant, garder les gicleurs de carburateur propres, et résister aux problèmes d'humidité causés par les mélanges de carburant avec éthanol, afin de garder les pièces en métaux ferreux et métalliques propres et exempts de corrosion.

779172 • 355 ml



EXPLOREZ TOUT UN MONDE D'AVENTURES AVEC NOS PRODUITS BRP. BRP.COM



ski-doo LYNX SEA-DOO CAN-AM ROTAX ALUMACRAFT Manitou Evinrude

Remarque: Pour connaître les prix de détail suggérés de ces produits, adressez-vous au concessionnaire le plus près de chez vous.